

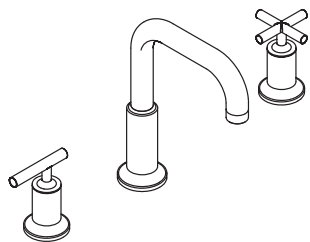

Homeowners Guide

Purist™ Bath/Deck-Mount Faucet

K-T14428, K-T14428M



K-T14429, K-T14429M

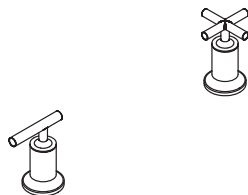

K-14430, K-14430M

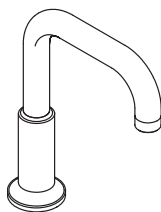



Thank You For Choosing Kohler Company

Thank you for choosing The Bold Look of Kohler. Kohler craftsmanship offers you a rare combination of proven performance and graceful sophistication that will satisfy you for years to come. The dependability and beauty of your new Kohler faucet will surpass your highest expectations. We're very proud of our products here at Kohler Company, and we know you will be too.

Please take a few minutes to study this Homeowners Guide. Pay special attention to the Care and Cleaning instructions.

All information in this manual is based upon the latest product information available at the time of publication. At Kohler, we constantly strive to improve the quality of our products. We, therefore, reserve the right to make changes in product characteristics, packaging or availability at any time without notice.

Your Kohler Bath Faucet

Your new bath faucet blends classic styling and beauty with exceptional performance and reliability. Each faucet is precision engineered and constructed of premium quality materials to provide trouble-free operation even under the hardest water conditions.

Care and Cleaning

Like anything of lasting quality, Kohler faucets and accessories require a certain amount of periodic care to preserve their lustrous finish. Clean your new Kohler faucet with a mild soap, rinse thoroughly with warm water, and dry with a clean, soft cloth.

Never use cleaners containing abrasive cleansers, ammonia, bleach, acids, waxes, alcohol, or solvents for cleaning as they may damage the finish. By taking the time to dry your faucet often, soap and water deposits can be prevented. Failure to comply with these cleaning instructions may void Kohler's warranty obligations.

Lifetime Limited Warranty – U.S.A. and Canada

Kohler Co./Kohler LTD. warrant its faucets manufactured after January 1, 1997 to be leak and drip free during normal residential use for as long as the original consumer purchaser owns his/her home.* If the faucet should leak or drip during normal residential use, Kohler will mail to the consumer purchaser, free of charge, the cartridge necessary to put the faucet in good working condition.

Kohler Co./Kohler Ltd. also warrant all other aspects of its faucets, except gold finishes, to be free of defects in material and workmanship during normal residential use for as long as the original consumer purchaser owns his/her home. If a defect is found in normal residential use, Kohler Co./Kohler Ltd. will, at its election, repair, provide a replacement part or product, or make appropriate adjustment. Damage to a product caused by accident, misuse, or abuse is not covered by this warranty. Improper care or cleaning will void the warranty. Proof of purchase (original sales receipt) must be provided to Kohler with all warranty claims. Kohler Co./Kohler Ltd. is not responsible for labor charges, installation, or other incidental or consequential costs. In no event shall the responsibility of Kohler Co./Kohler Ltd. exceed the purchase price of the faucet.

If the faucet is used commercially, or is polished gold finish, Kohler Co./Kohler Ltd. warrant that the faucet will be free of defects in material and workmanship for one (1) year from the date the product is installed. All other terms of this warranty other than duration shall apply.

To obtain warranty service, contact your Dealer, Plumbing Contractor, Home Center, or Internet E-tailer. Please be sure to provide all pertinent information regarding your claim, including a complete description of the problem, the product, model number, color, finish, the date the product was purchased, and from whom the product was purchased. Also include the name of your contractor and your original invoice.

For other information, or to obtain the name and address of the service and repair facility nearest you, write Kohler Co. or Kohler Ltd., or call 1-800-4-KOHLER from within the USA or 1-800-964-5590 from within Canada.

For other information, or to obtain the name and address of the service and repair facility nearest you, write Kohler Co. or Kohler Ltd., or call 1-800-4-KOHLER from within the USA or 1-800-964-5590 from within Canada.

United States Residents: Kohler Co., Attn: PNA Customer Service, 444 Highland Drive, Kohler, WI 53044 USA

Canada Residents; Kohler Ltd., Attn: PNA Customer Service, 107 Woodbine Downs Blvd., Unit 12, Etobicoke, Ontario, Canada, M9W 6Y1

THE FOREGOING WARRANTIES ARE IN LIEU OF ALL OTHER WARRANTIES, EXPRESS OR IMPLIED, INCLUDING BUT NOT LIMITED TO MERCHANTABILITY AND FITNESS FOR A PARTICULAR PURPOSE.

SELLER DISCLAIMS ANY LIABILITY FOR SPECIAL, INCIDENTAL, OR CONSEQUENTIAL DAMAGES. Some states/provinces do not allow limitations of how long an implied warranty lasts or the exclusion or limitation of special, incidental, or consequential damages, so these limitations and exclusions may not apply to you. This warranty gives you specific legal rights. You may also have other rights which may vary from state/province to state/province. This warranty is to the original consumer purchaser only and excludes product damage due to installation error, product abuse, or product misuse, whether performed by a contractor, service company, or yourself.

This is Kohler Co.'s/Kohler Ltd.'s exclusive written warranty.

Always use genuine Kohler replacement parts to ensure proper function and long-lasting reliability and service.

* Kohler's Lifetime Limited Warranty applies to all faucets manufactured after January 1, 1997 except that with respect to the following, Kohler's One-Year Limited warranty applies: Trend® faucets, MasterShower Tower, polished gold finishes, all items within the "Fixture Related" section of the Kohler Faucets Price Book, drains, duostrainers, soap/lotion dispensers, and faucets used in commercial settings.

One-Year Warranty – Mexico

KOHLER CO.

At the time of purchase, we recommend you check the contents of the box to see that it is complete.

Kohler Co. warrants its faucets for a term of one year, and more than one year, as long as the original consumer purchaser owns his/her home. If the faucet is used commercially, Kohler warrants the product just for one year term.

Kohler Co. warrants its faucet accessories and fittings for a term of one year.

Kohler warrants leak, drip, and all other aspects of the faucet and faucet accessories, except gold finish, to be free of defects in material and workmanship during normal use.

The term of this warranty will commence on the date the product is delivered to the consumer.

If you believe that you have a warranty claim, it is important to consider the following:

1. Kohler Co. will only service its commercialized product through its authorized distributors.
2. To obtain warranty service, please present the warranty and the corresponding product at the time of the claim.
3. Kohler, through its distributors, will at its election, repair, provide a replacement part or product, or make appropriate adjustment to the product.
4. The time for the repair shall not exceed six (6) weeks commencing on the date the product is received.
5. We recommend retaining your receipt or invoice as an additional protection to substantiate your entitlement to the warranty.

EXCEPTIONS & RESTRICTIONS

The Warranty shall not be valid in the following cases:

1. If the product was not operated in accordance with the manual of use and operation set forth in the owner's manual and when the recommendations and warnings included are not observed.
 2. When the product has been modified or dismantled totally or partially; or have been used in a negligent fashion and as a consequence has suffered damages attributable to the consumer or hardware not authorized by Kohler.
 3. This warranty does not cover the damages as a result of disaster such as fire or acts of God including flooding, earthquake, or electric storms, etc.
 4. Kohler is not responsible for labor charges, installation, or other consequential costs. In no event shall the responsibility of Kohler exceed the purchase price of the product.
- To obtain a list of distributors in your area where you can exercise your rights under this warranty, and to purchase parts or components, please call 001-877-680-1310.

KOHLER CO., KOHLER, WI 53044 U.S.A.

IMPORTER:

INTERNACIONAL DE CERÁMICA, S.A. DE C.V.

AV. CARLOS PACHECO NO. 7200

CHIHUAHUA, CHIH., MEXICO C.P. 31060

TEL: 52 (14) 29-11-11

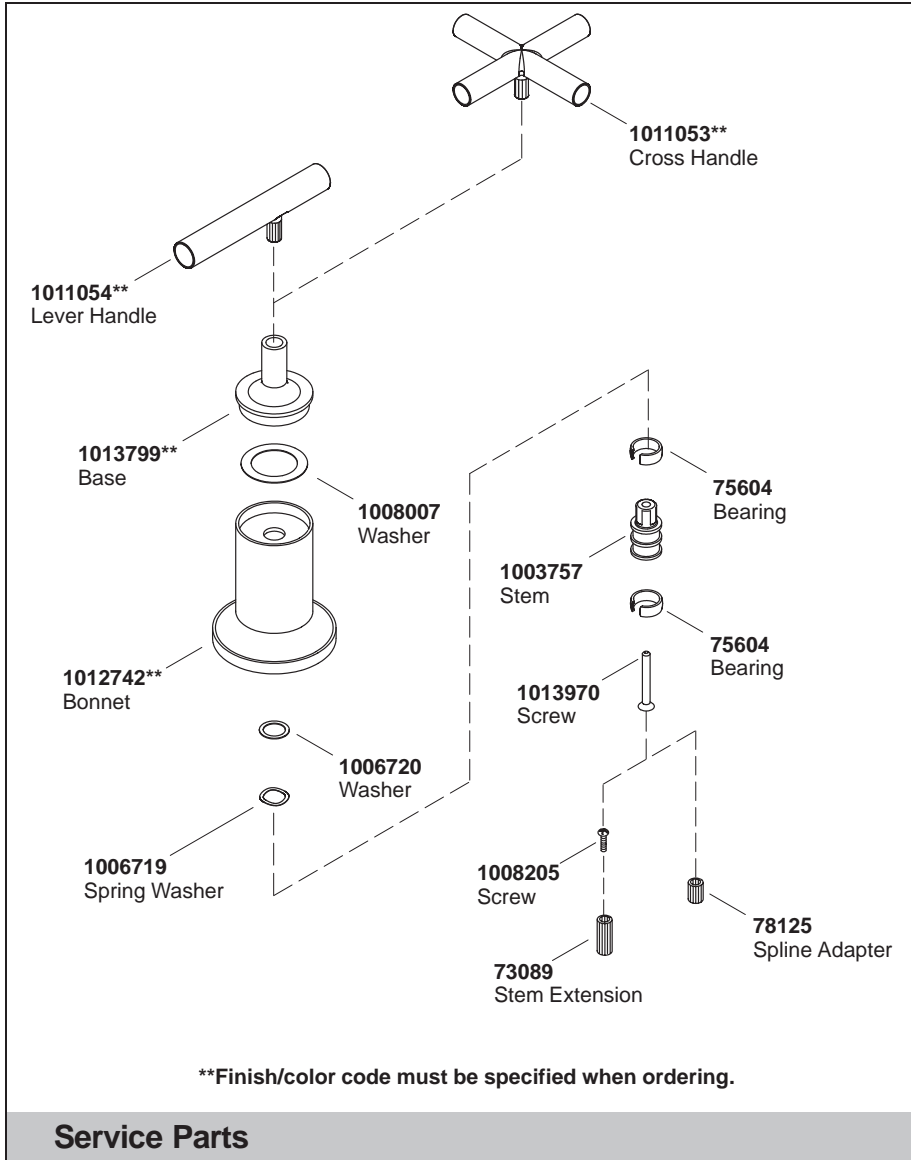

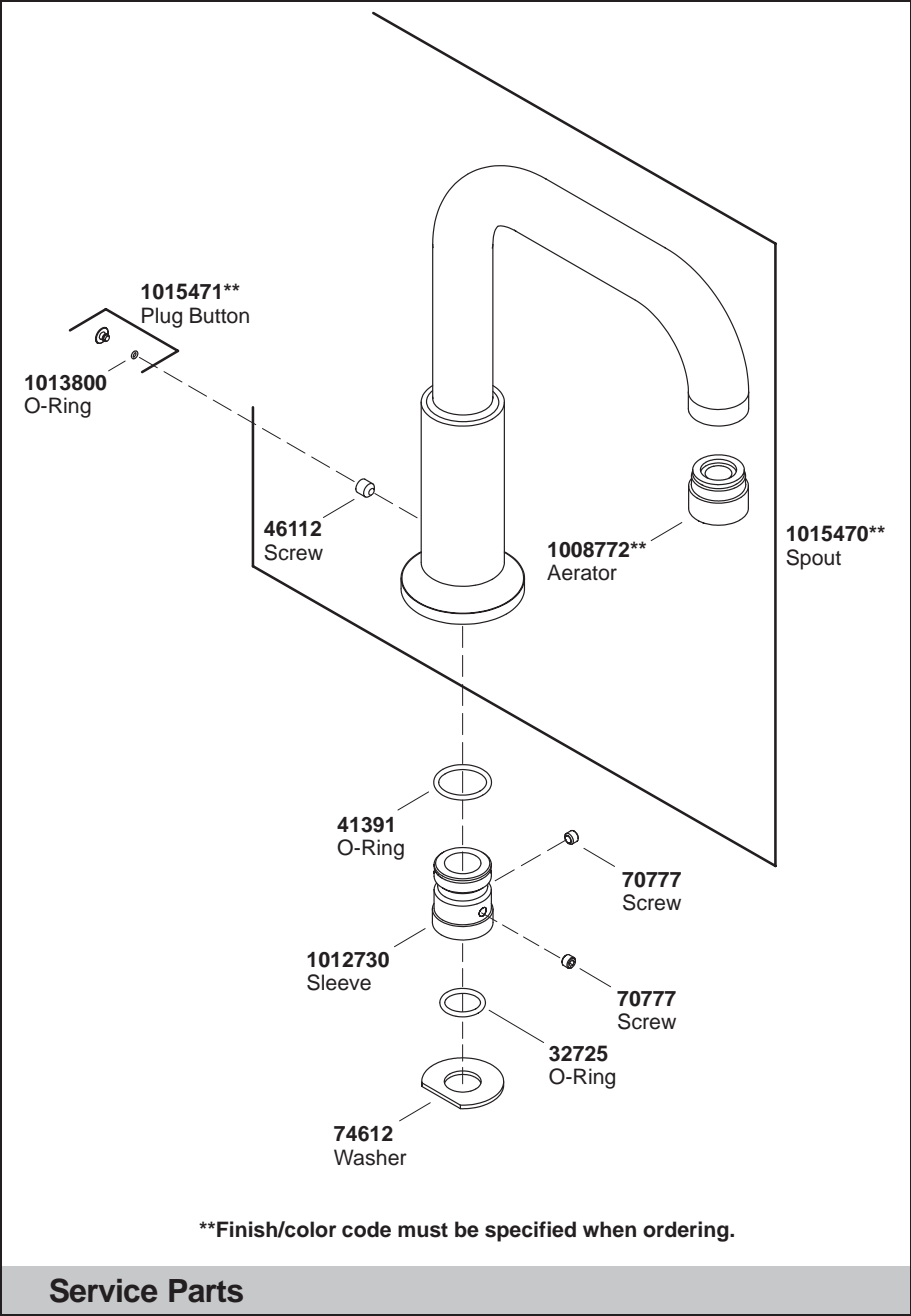

Guía del usuario

Purist™ Grifería sobre bañera/cubierta



Gracias por elegir los productos de Kohler

Gracias por elegir la línea de productos de The Bold Look of Kohler. La artesanía de Kohler le ofrece una rara combinación de rendimiento comprobado y agraciada elegancia capaces de satisfacer sus exigencias durante muchos años. La seguridad y belleza de su nueva grifería Kohler sobrepasarán sus mayores expectativas. En Kohler, nos sentimos orgullosos de nuestros productos y sabemos que usted lo estará también.

Tome unos minutos para estudiar esta guía. Preste atención especial a las instrucciones de cuidado y limpieza.

Toda la información contenida en las instrucciones está basada en la información más reciente disponible al momento de su publicación. En Kohler, nos esforzamos constantemente por mejorar la calidad de nuestros productos. Por lo tanto, Kohler se reserva el derecho de efectuar cambios en las características del producto, empaque o disponibilidad en cualquier momento, sin previo aviso.

Su grifería de bañera Kohler

Su nueva grifería de bañera combina el estilo clásico y la belleza con un rendimiento excepcional. Cada grifería ha sido fabricada con la mayor precisión y materiales de la más alta calidad, proporcionando un funcionamiento libre de problemas, incluso en áreas de agua dura.

Cuidado y Limpieza

Al igual que en todos los productos de calidad perdurables, los accesorios y grifería de Kohler requieren de cuidado periódico para mantener el acabado brillante. Limpie su nueva grifería de Kohler con un detergente suave, enjuáguelo con agua tibia de inmediato y séquelo con un paño limpio y suave.

No utilice limpiadores abrasivos o que contengan amoníaco, cloro, ácidos, ceras, alcohol o disolventes, pues pueden dañar el acabado. Al dedicar tiempo para secar la grifería con frecuencia, se puede impedir la acumulación de agua y jabón en la superficie. El incumplimiento de estas instrucciones de limpieza puede anular las obligaciones establecidas en la garantía de Kohler.



Garantía limitada de por vida – Estados Unidos y Canadá

Kohler Co. o Kohler Ltd. garantiza que la grifería fabricada después del 1 de enero de 1997 estará libre de problemas de fugas y goteo, mientras sea empleada para uso normal residencial por parte del comprador consumidor original.* En caso de que la grifería presente fugas o goteos durante el uso normal residencial, Kohler enviará, libre de cargo, el cartucho necesario al cliente, a fin de corregir el problema.

Kohler Co. o Kohler Ltd. garantiza igualmente que toda otra característica de la grifería de Kohler, excepto en aquella con acabado de oro, está libre de defectos de material o fabricación, durante el uso normal residencial, mientras el comprador original sea el usuario del producto. En caso de que se presente algún defecto durante el uso normal residencial, Kohler Co. o Kohler Ltd. a su elección, reparará, reemplazará la parte o el producto, o realizará los ajustes pertinentes. La garantía no incluye los daños causados por accidentes, abuso o uso indebido del producto. El cuidado y limpieza indebidos anularán la presente garantía. Es necesario suministrar la prueba de compra (recibo original) a Kohler, al presentar los reclamos. Kohler Co. y Kohler Ltd. no se hacen responsables por los gastos de mano de obra, instalación u otros gastos resultantes. En ningún caso la responsabilidad de Kohler Co. o Kohler Ltd. se extenderá por encima del precio de la grifería.

Si la grifería es para uso comercial, o en el caso de grifería con acabado de oro pulido, Kohler Co. o Kohler Ltd. garantiza que el producto estará libre de defectos de material y fabricación por un (1) año a partir de la fecha de instalación del producto. A excepción de la duración, todas las demás condiciones de esta garantía prevalecerán.

Para obtener servicio en virtud de la presente garantía, comuníquese con su comerciante, contratista de plomería, centro de remodelaciones o ciber-vendedor. Por favor, asegúrese de proporcionar toda la información pertinente a su reclamo, incluyendo una descripción completa del problema, producto, número de modelo, color, acabado, fecha y lugar de compra del producto. También, incluya el nombre del contratista o del comerciante y el recibo original de compra.

Para información adicional, o para obtener el nombre y dirección del lugar más cercano a Ud. para reparar su producto, escriba a Kohler Co. o a Kohler Ltd., o llame al 1-800-4-KOHLER, desde los Estados Unidos, y al 1-800-964-5590, desde Canadá.

Para información adicional, o para obtener el nombre y dirección del lugar más cercano a Ud. para reparar su producto, escriba a Kohler Co. o a Kohler Ltd., o llame al 1-800-4-KOHLER, desde los Estados Unidos, y al 1-800-964-5590, desde Canadá.

Residentes de los Estados Unidos: Kohler Co., Attn: Departamento de Atención al Cliente PNA, 444 Highland Drive, Kohler, WI 53044, USA.

Residentes de Canadá, Kohler Ltd., Att.: Departamento de Atención al Cliente PNA, 107 Woodbine Downs Blvd., Unit 12, Etobicoke, Ontario, Canadá, M9W 6Y1.

LAS GARANTÍAS SUBSIGUIENTES SUSTITUYEN A TODAS LAS DEMÁS GARANTÍAS, EXPRESAS O IMPLÍCITAS, INCLUYENDO, PERO NO LIMITADO A LA COMERCIALIZACIÓN E IDONEIDAD PARA UN PROPÓSITO EN PARTICULAR.

EL VENDEDOR NO SE HACE RESPONSABLE POR CONCEPTO DE DAÑOS INDIRECTOS, INCIDENTALES O EMERGENTES. Algunos estados no permiten limitaciones en cuanto a la duración de la garantía implícita o a la exclusión o limitación de daños incidentales o de consecuencia, por lo que es posible que estas limitaciones y exclusiones no le afecten. La presente garantía le otorga ciertos derechos legales específicos. Adicionalmente, es posible que usted cuente con derechos que varían según el estado y la provincia. La presente garantía está destinada únicamente para el comprador consumidor original y excluye todo daño al producto como resultado de errores de instalación, abuso del producto o uso indebido del mismo, bien sea por parte de un contratista, compañía de servicios o el consumidor mismo.

El presente documento constituye la garantía exclusiva por escrito de Kohler Co. / Kohler Ltd.

Para asegurar el funcionamiento correcto, la durabilidad y fiabilidad del servicio, utilice repuestos originales de Kohler.

* La garantía limitada de por vida de Kohler es válida para toda la grifería fabricada después del 1 de enero de 1997, excepto en el caso de los siguientes productos, los cuales se regirán por la garantía limitada de un año de Kohler: Grifería Trend® , Torre MasterShower, acabado de oro pulido, todos los artículos contenidos en la sección de productos "relacionados con Aparatos Sanitarios y Accesorios" de la Lista de Precios de la Grifería Kohler, drenajes, duostrainers, dispensadores de jabón y loción y grifería para uso comercial.

Garantía de un año – México

KOHLER CO.

Al momento de la compra, sugerimos que revise el contenido de la caja para verificar que no haya piezas faltantes.

Kohler Co. garantiza su grifería por un periodo de un año, y más de un año, siempre y cuando el comprador consumidor original sea propietario de su casa. Si la grifería es usada comercialmente, Kohler garantiza el producto por un periodo de un año.

Kohler Co. garantiza los accesorios de la grifería por un periodo de un año.

Kohler garantiza que su grifería no presentará problemas de fugas y goteos, y que, excepto para los productos con acabado de oro, la grifería estará libre de defectos de material y fabricación durante el uso normal.

La validez de esta garantía comenzará a partir de la fecha de envío del producto al consumidor.

Si Ud. piensa que tiene un reclamo que implique la garantía, considere lo siguiente:

1. Kohler Co. prestará servicio únicamente en sus productos comercializados a través de sus distribuidores autorizados.
2. Para obtener servicio de garantía, por favor presente la garantía y el producto correspondiente al momento del reclamo.
3. Kohler, a través de sus distribuidores, a su elección, reparará, suministrará una pieza de repuesto o un producto, o realizará los ajustes necesarios al producto.
4. El tiempo de reparación no excederá de seis (6) semanas, a partir de la fecha de recepción del producto.
5. Sugerimos que guarde su recibo de compra o factura, como medio de protección adicional para demostrar su derecho al servicio de garantía.

EXCEPCIONES Y RESTRICCIONES:

La garantía no tendrá validez en los siguientes casos:

1. Cuando el producto no haya sido operado conforme al instructivo de uso y operación incluido en el manual del usuario, y cuando no se haya observado las recomendaciones y advertencias allí contenidas.
2. Cuando el producto haya sido modificado o desmantelado parcial o totalmente; o haya sido manipulado de manera negligente y, como consecuencia, haya sufrido daños atribuibles al consumidor, persona o talleres no autorizados por Kohler Co.
3. La presente garantía no cubre daños que resulten de siniestros tales como incendios o actos divinos, incluyendo inundaciones, terremotos o tormentas eléctricas, etc.
4. Kohler Co. no se hace responsable por los gastos de mano de obra, instalación u otros gastos resultantes. En ningún caso la responsabilidad de Kohler se extenderá por encima del precio del producto.

Para obtener la lista de los establecimientos cerca de Ud. donde podrá ejercer sus derechos contenidos en la presente garantía, y para adquirir piezas de repuesto o componentes, llame al 001-877-680-1310.

KOHLER CO., KOHLER, WI 53044 U.S.A.

IMPORTADOR:

INTERNACIONAL DE CERÁMICA, S.A. DE C.V.

AV. CARLOS PACHECO NO. 7200

CHIHUAHUA, CHIH., MEXICO C.P. 31060

TEL: 52 (14) 29-11-11

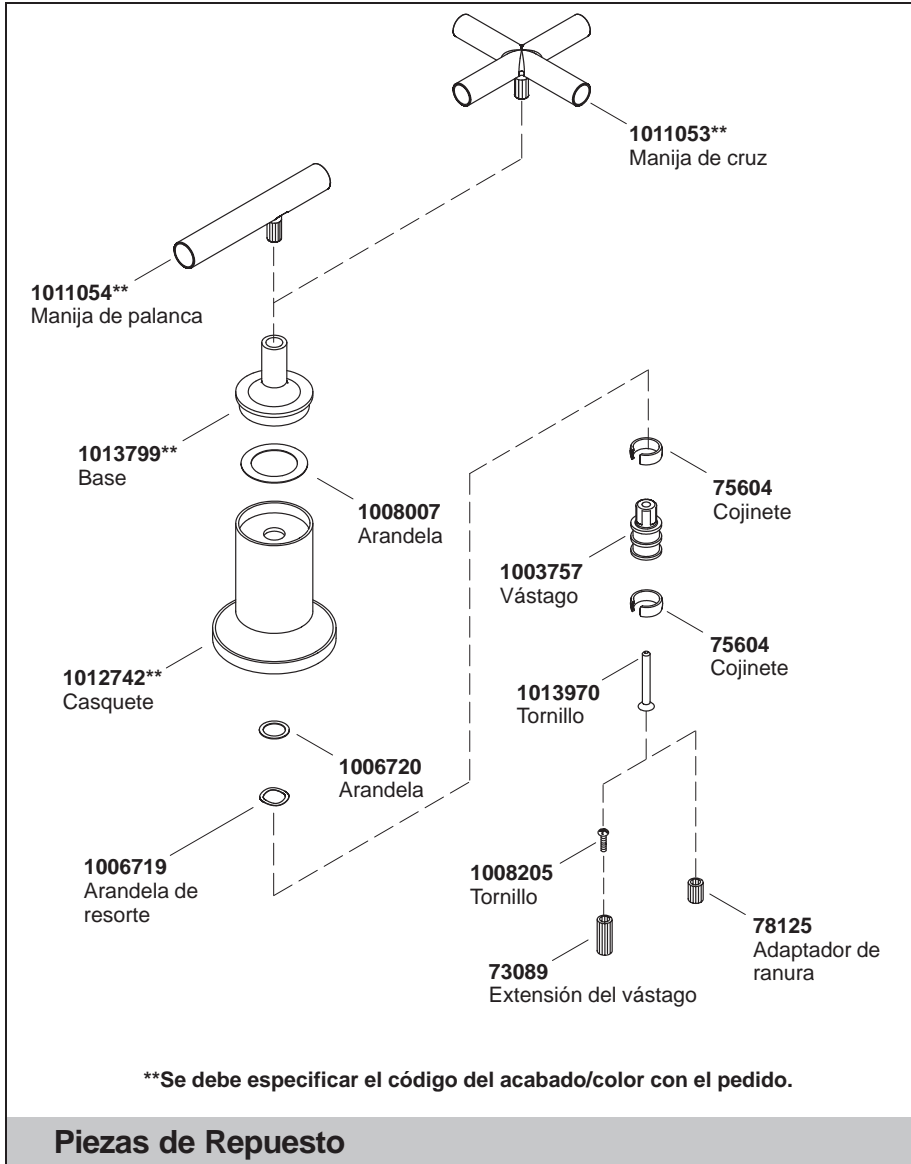

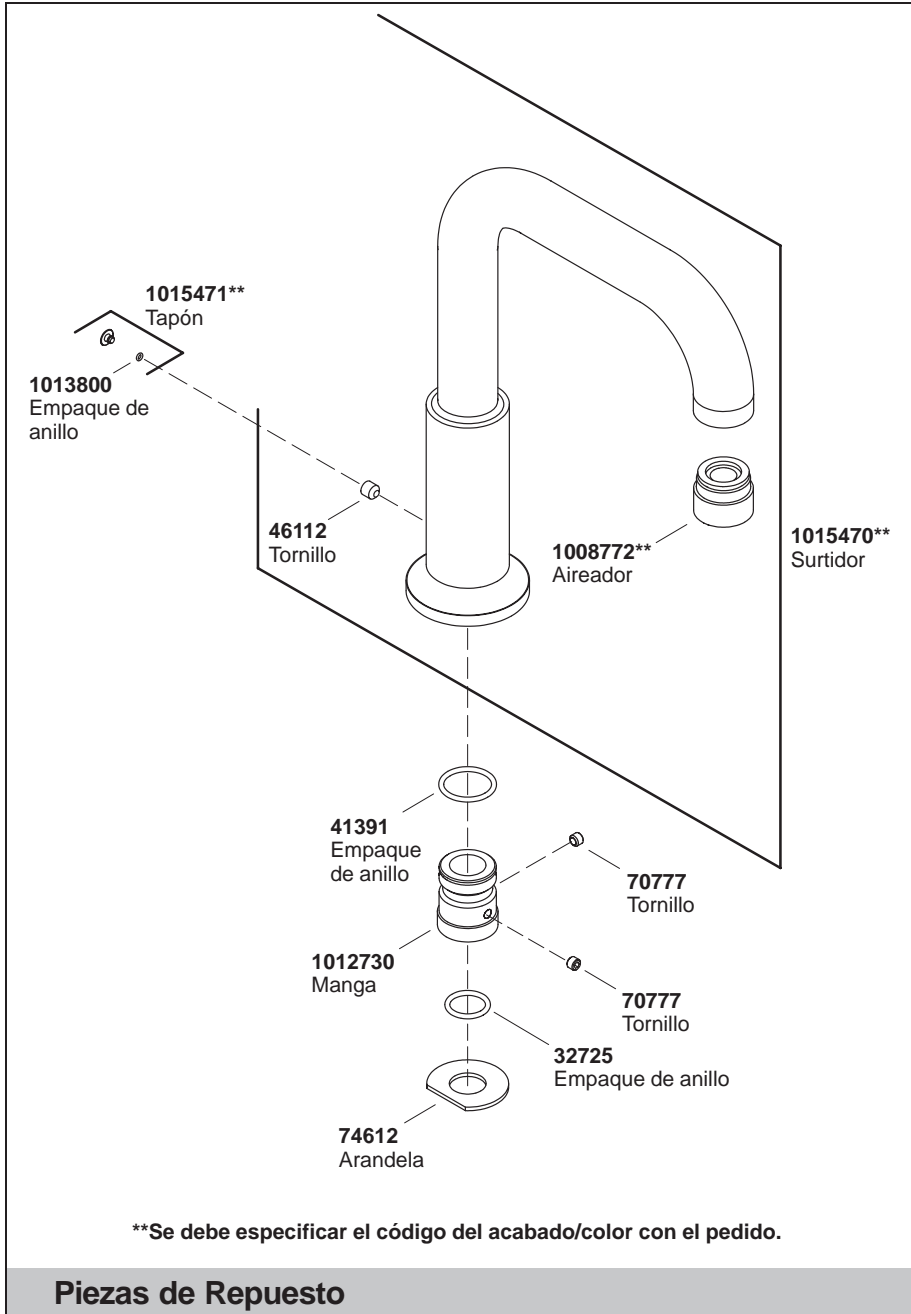

Guide d'Utilisation

Purist™ Robinet sur baignoire / plan



Merci d'avoir opté pour les produits de la Société Kohler

Merci pour avoir opté pour ce robinet de la ligne The Bold Look of Kohler. Le travail soigné des artisans de Kohler vous permet de disposer d'une rare combinaison de performance éprouvée et sophistication gracieuse. La fiabilité et la beauté de votre nouveau robinet Kohler surpassera vos plus grandes attentes. Chez Kohler, nous sommes fiers du rendement de nos produits et nous savons qu'il en sera de même pour vous.

Prenez quelques minutes pour consulter ce Guide d'Utilisation. Portez une attention particulière aux instructions d'entretien et de nettoyage.

Tous les renseignements contenus dans ces instructions proviennent des plus récentes données disponibles sur les produits au moment d'aller sous presse. Chez Kohler, nous tentons toujours d'améliorer nos produits. Nous nous réservons donc le droit d'apporter des modifications aux caractéristiques, conditionnement et disponibilité des produits en tout temps et sans avis.

Votre Robinet de Baignoire Kohler

Votre nouveau robinet combine le style classique et la beauté avec une performance exceptionnelle. Chaque robinet est conçu avec précision et fabriqué avec des matériaux de la plus haute qualité, pour garantir un fonctionnement libre de problèmes, même dans des régions où l'eau potable est dure.

Entretien et nettoyage

Comme tout appareil de qualité durable, les robinets et accessoires Kohler exigent un certain entretien périodique pour conserver leur fini lustré. Nettoyez votre nouveau robinet Kohler avec un savon doux et rincez rapidement avec de l'eau tiède, ensuite essuyez avec un linge doux et propre.

N'utilisez jamais des nettoyants abrasifs ou qui contiennent ammoniac, eau de Javel, acide, cires, alcool ou des solvants, car ils peuvent abîmer le fini. Si vous prenez le temps d'essuyer souvent le robinet, vous pouvez empêcher la formation de dépôts de savon et d'eau. La non-observation de ces instructions de nettoyage peut entraîner l'annulation de la garantie Kohler.

Garantie limitée à vie – É.-U. et Canada

La société Kohler ou Kohler LTD. garantit que ce robinet fabriqué après le 1er Janvier 1997 ne dégouttera pas, ni accusera des fuites durant l'utilisation normale à la maison, aussi longtemps que l'acquéreur initial possède son domicile.* Si ce robinet dégoutte ou accuse des fuites en cours d'utilisation normale, la société Kohler vous enverra par courrier, sans supplément, la cartouche nécessaire pour remettre le robinet en bonne condition de fonctionnement.

La société Kohler ou Kohler Ltd. garantit aussi que toutes les caractéristiques de ce robinet, à l'exception du fini doré, sont exempts de défauts de matériel et de fabrication durant l'utilisation normal à la maison, aussi longtemps que l'acquéreur initial possède son domicile. Si un défaut est décelé en cours d'usage normal domestique, la société Kohler ou Kohler Ltd. décidera, à son choix, de réparer, remplacer ou effectuer les réglages appropriés. Cette garantie n'offre pas de protection contre les dommages causés par un accident, mauvais usage ou traitement. L'entretien et le nettoyage inadéquats annuleront cette garantie. Une preuve d'achat (original du reçu de caisse) doit accompagner tout recours en garantie à Kohler. La société Kohler/Kohler Ltd. n'est pas responsable des coûts de main-d'oeuvre, d'installation ou d'autres frais indirects. La responsabilité de la société Kohler ou Kohler Ltd. n'excédera en aucun cas le prix d'achat du produit.

Si le robinet est utilisé dans un commerce, ou au cas du fini doré, la société Kohler ou Kohler Ltd. garantit que ce robinet sera exempt de tout défaut de matériel et de fabrication, pour un (1) an à partir de la date d'installation du produit. Tous les autres termes de cette garantie s'appliquent, sauf la durée.

Pour vous prévaloir du service en vertu de cette garantie, contactez votre concessionnaire, entrepreneur plombier centre de rénovation ou cyberrevendeur. Veuillez fournir tous les renseignements pertinentes à votre demande, y compris une description complète du problème, produit, modèle, couleur, fini, date et lieu d'achat. Aussi, veuillez nous fournir le nom de l'entrepreneur, ainsi que l'original de la facture.

Pour plus de renseignements ou pour demander les coordonnées du centre de réparation le plus proche, écrivez à la société Kohler ou à Kohler Ltd., ou composez le 1-800-4-KOHLER à partir des É.-U. et 1-800-964-5590 à partir du Canada.

Pour plus de renseignements ou pour demander les coordonnées du centre de réparation le plus proche, écrivez à la société Kohler ou à Kohler Ltd., ou composez le 1-800-4-KOHLER à partir des É.-U. et 1-800-964-5590 à partir du Canada.

Clients américains : Kohler Co., Département de Service à la Clientèle PNA, 444 Highland Drive, Kohler, Wisconsin 53044, É.-U.

Clients canadiens : Kohler Ltd. Département de Service à la Clientèle PNA, 107 Woodbine Downs Blvd., Unit 12, Etobicoke, Ontario, Canada, M9W 6Y1

LES GARANTIES DONNÉES CI-DESSUS REMPLACENT TOUTES AUTRES GARANTIES, EXPRESSES OU TACITES, Y COMPRIS, MAIS SANS S'Y LIMITER, CELLES DE QUALITÉ MARCHANDE ET D'APTITUDE À UN EMPLOI PARTICULIER.

LE VENDEUR DÉCLINE TOUTE RESPONSABILITÉ CONTRE LES DOMMAGES PARTICULIERS, ACCESSOIRES OU INDIRECTS. Certaines provinces ne permettent pas la délimitation de tels dommages, de sorte que la délimitation ou l'exclusion ci-dessus pourrait ne pas s'appliquer dans votre cas. La présente garantie accorde au consommateur des droits particuliers reconnus par la loi. Vous pouvez également avoir d'autres droits qui varient d'une province à l'autre. Cette garantie est accordée uniquement à l'acquéreur initial et exclut tout dommage imputable à une installation erronée, un usage abusif ou une mauvaise utilisation du produit, qu'ils soient effectués par un entrepreneur, une société de services ou le consommateur.

Ceci constitue la garantie écrite exclusive de la société Kohler et Kohler Ltd.

Utilisez toujours des pièces de remplacement authentiques Kohler pour garantir un bon fonctionnement ainsi qu'une fiabilité et un service durables.

* La garantie limitée à vie de Kohler s'applique à tous les robinets fabriqués après le 1er Janvier 1997, sauf pour les produits suivants, où la garantie limitée d'un an sera appliquée : Robinets Trend® , Colonne Mastershower, fini doré poli, tous les articles contenues dans la section "produits connexes aux Appareils Sanitaires et Accessoires" du Catalogue des Prix des Robinets Kohler, bondes de vidage, duostrainers, distributeur de savon/crème et robinets utilisés dans un commerce.

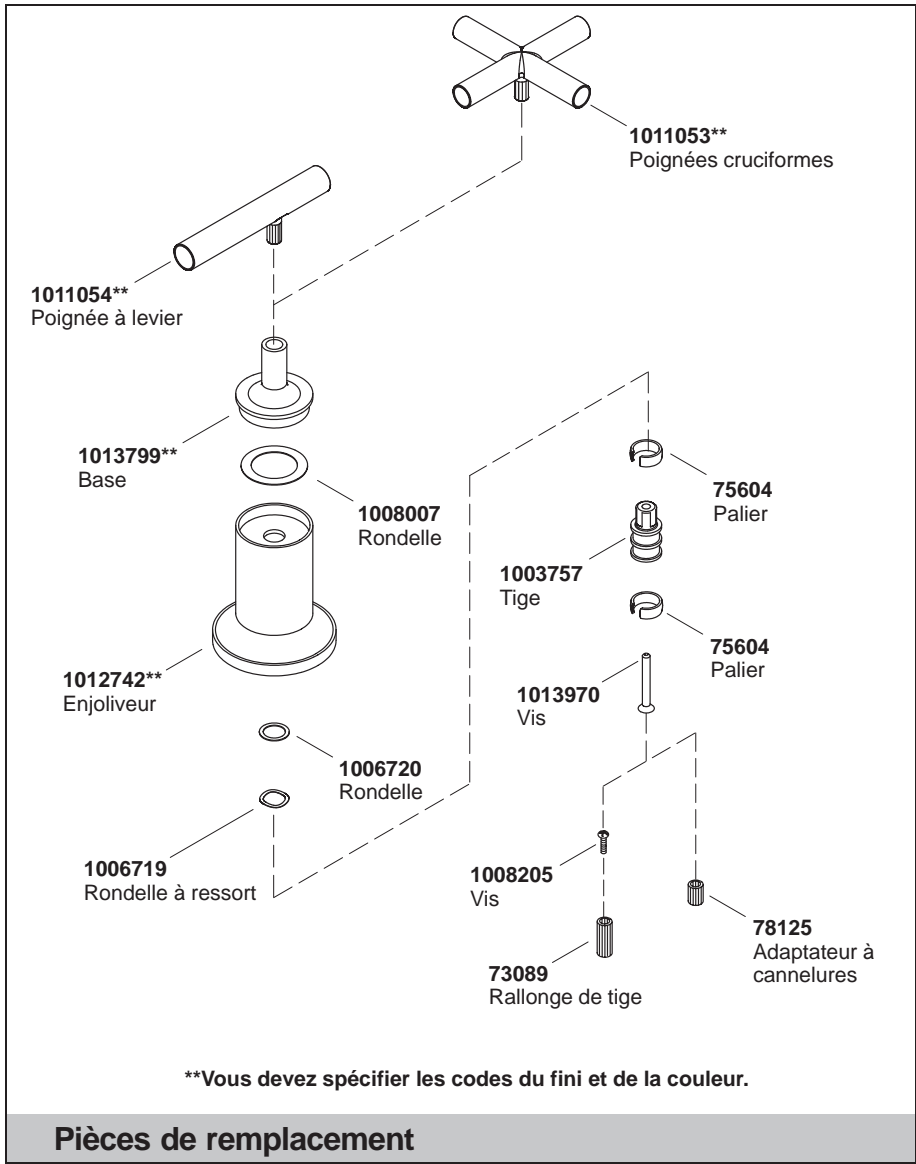

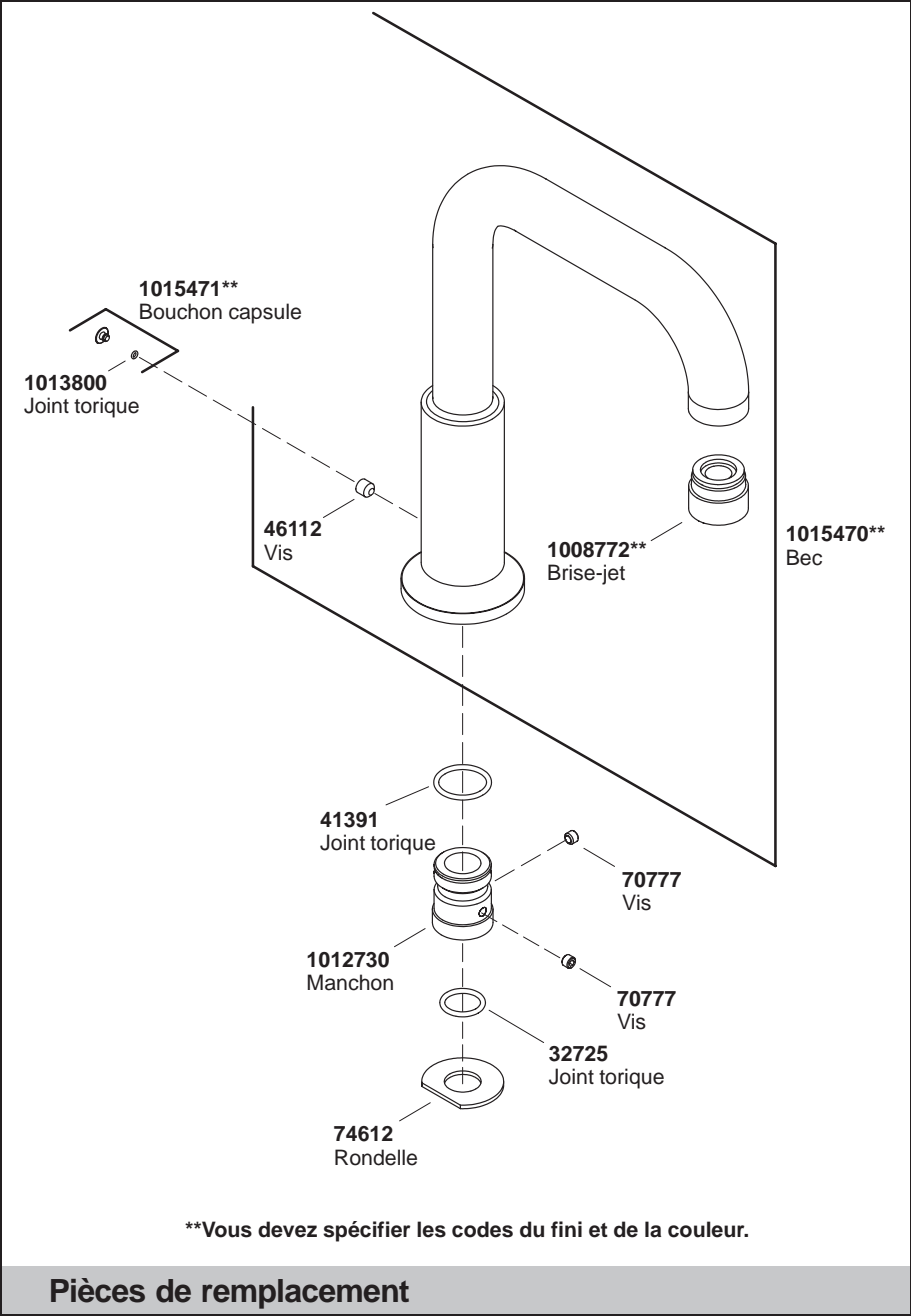



USA: 1-800-4-KOHLER
Mexico: 001-877-680-1310
Canada: 1-800-964-5590
kohler.com

THE BOLD LOOK
OF **KOHLER**®

© 2002 Kohler Co.

1016271-5-A