

Installation Guide

Pressure Balancing Valve

K-304

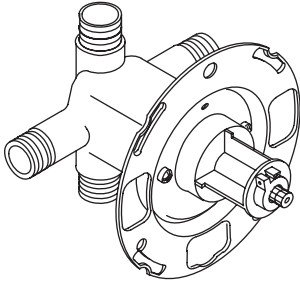

K-305

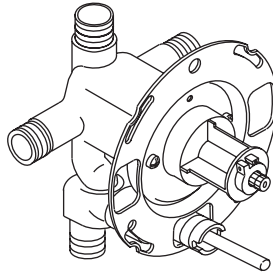

M product numbers are for Mexico (i.e. K-12345**M**)
Los números de productos seguidos de
M corresponden a México (Ej.
K-12345**M**)
Français, page "Français-1"
Español, página "Español-1"

114811-2-CG

THE BOLD LOOK
OF **KOHLER**®

IMPORTANT INSTRUCTIONS



WARNING: Risk of scalding or other severe injury.

- Before completing installation, the installer must set the maximum water temperature setting of this valve to minimize the risks associated with scalding hazards according to ASTM F 444.
- Do not install a shut-off device on either outlet of this valve. The installation of any such device may create a cross-flow condition at the valve and affect the water temperature.
- Factors that change the temperature of the water supplied to the valve, such as seasonal water temperature changes, and water heater replacement or servicing, will change the maximum water temperature supplied by the valve and may create a scalding hazard. The pressure-balanced valve **will not** compensate for changes in the water supply temperature; adjust the maximum water temperature setting of this pressure-balanced valve when such changes occur.
- Pressure-balanced valves may not provide protection against scalding if there is a failure of other temperature-limiting devices elsewhere in the plumbing system.



WARNING: Risk of product damage. Only silicone based lubricants should be used with these valves. Use of petroleum based lubricants on the valve is harmful to the O-rings, seals, and plastic components. Use of petroleum based lubricants will void the warranty.

The installer is responsible for installing the valve and adjusting the maximum water temperature of this pressure-balanced valve according to instructions.

This valve meets or exceeds ANSI A112.18.1 and ASSE 1016.

If you do not understand any of the installation or temperature adjustment instructions in this document, in the United States please contact our Customer Service Department at **1-800-4-KOHLER**. Outside the U.S., please contact your distributor.

The PEX connections are designed for use with any ASTM F 1807 compliant copper crimp rings and ASTM F 887 compliant PEX tubing. These fittings are not compatible with ASTM F 1960 cold expansion fittings with PEX reinforcing ring assemblies.

The PEX potable fittings on this valve have been third party certified by CSA using the following: Sioux Chief 1/2" copper crimp ring and CSA certified VANGARD VANEX® 1/2" PEX potable tubing. Crimps were made using a Sioux Chief 1/2" crimp tool in accordance with the Sioux Chief instructions.

IMPORTANT NOTICE TO INSTALLERS! Please fill in the blanks in the information box in the Homeowners Guide and on the valve label. Retain the Homeowners Guide for future reference.

Tools and Materials

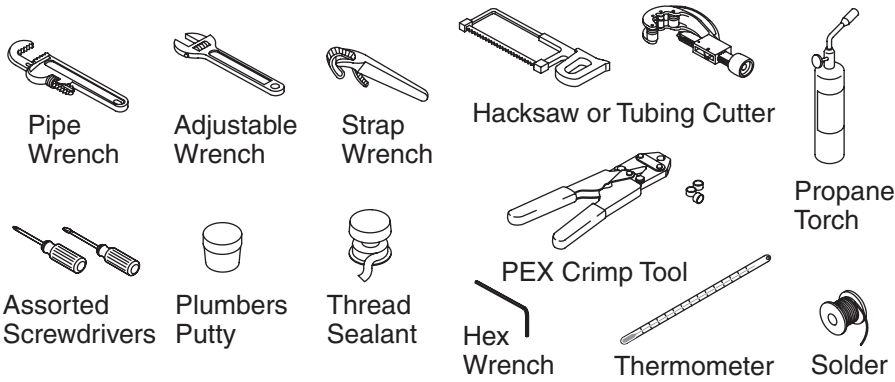

Thank You For Choosing Kohler Company

We appreciate your commitment to Kohler quality. Please take a few minutes to review this manual before you start installation. If you encounter any installation or performance problems, please don't hesitate to contact us. Our phone numbers and website are listed on the back cover. Thanks again for choosing Kohler Company.

Before You Begin



CAUTION: Risk of product damage. The valve contains plastic components. Do not apply excessive heat if you solder the valve connections.

- Observe all local plumbing and building codes.
- The valve shuts off by water pressure. Do not force the handle in any direction. To turn the valve off, gently turn it to the "Off" position.
- Flush all piping thoroughly before installing this valve.
- Do not use plastic pipe between the valve and the spout. Use 1/2" nominal copper tube or 1/2" iron pipe.
- Only connect a non-restricted flow spout to an uncapped spout outlet. Do not connect restricted flow devices (such as deck-mount spouts, bodysprays, or diverters) unless the shower outlet on the valve is capped.
- Install a pipe or tube in a straight drop of 7" (17.8 cm) to 18" (45.7 cm) with only one elbow between the valve and the wall-mounted spout. Other types of installation may cause unsatisfactory shower performance.

Before You Begin (cont.)

- Kohler Co. reserves the right to make revisions in the design of products without notice, as specified in the Price Book.

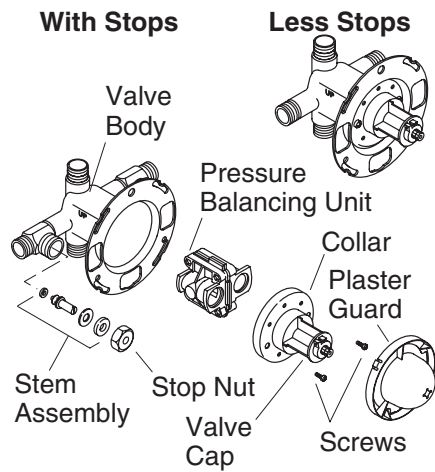

1. Prepare the Site

Rough Plumbing

- Shut off the main water supply.
- Install or relocate the supplies as necessary.
- If the bathing fixture has been installed, cover the fixture to prevent surface damage.

Support Framing

- Determine the location of the valve, and install the support framing.

2. Prepare the Valve

- Carefully remove the stop nut and stem assembly, valve cap, collar, and pressure balancing unit before you apply soldering heat to the valve body.

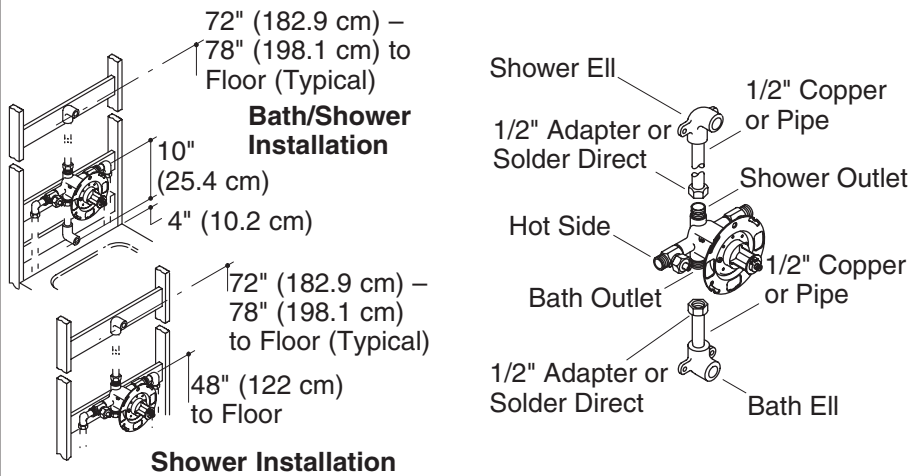

3. Install the Valve

- ❑ Install the valve on the support framing so the "UP" mark on the valve is facing upward.
- ❑ Install elbows and adapters (if needed) to 1/2" copper tubing or 1/2" pipe of proper length. Apply thread sealant, and connect the piping to the bath and shower outlets of the valve.
- ❑ **For copper or iron supplies:** Connect the water supplies to the valve body using elbows, 1/2" copper tubing or pipe, and adapters (if needed). Use thread sealant on all threaded connections.
- ❑ **For CPVC supplies:** Connect the water supplies to the valve body using CPVC elbows, 1/2" CPVC tubing, and CPVC adapters. Use thread sealant on all threaded connections.
- ❑ **For PEX supplies:** Install a 1/2" water supply using a PEX copper crimp ring. Refer to the instructions provided by the PEX crimp tool manufacturer to properly install the PEX copper crimp ring.

IMPORTANT! Secure the piping to the framing.

- ❑ Temporarily install 1/2" nipples to the bath and shower elbows so they will extend at least 2" (5.1 cm) beyond the finished wall.
- ❑ If you removed the inner valve components for soldering, carefully reinstall them now.

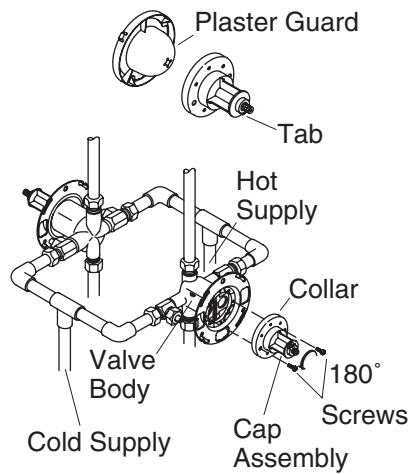

4. Back-to-Back Valve Installation

NOTE: Never install the valve body upside down.

- Install both valves following the valve installation instructions.
- The supplies to one of the valves will be reversed.
- Remove the plaster guard, cap, cap assembly, and collar from the valve with the reversed supply connections.
- Rotate the cap assembly and collar 180° (tab on the bottom). Reassemble and securely tighten the screws.
- Reinstall the plaster guard.

5. Installation Checkout

- Install caps to the temporary bath and shower nipples.
- Turn on the hot and cold water supplies, and check the new installation for leaks.
- Remove the caps from the temporary nipples.
- Remove the plaster guard.
- Turn the valve stem to the "On" position, and cycle the control through its operating range. Check for leaks.
- For bath and shower installations, check the diverter system from spout to showerhead.
- Turn the valve off.

Installation Checkout (cont.)

- If the valve has stops, rotate both stop adjustments fully clockwise.
- Turn the valve on and verify that water does not run.
- Turn the valve off and rotate both stop adjustments fully counterclockwise.
- Reinstall the plaster guard.
- Install the trim according to the instructions packed with the trim.

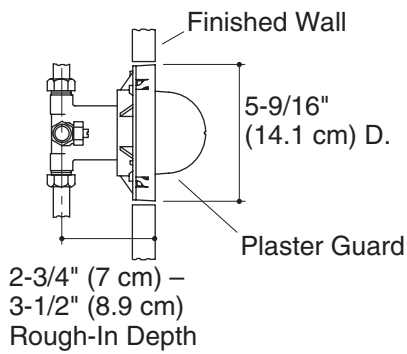

Thick Wall

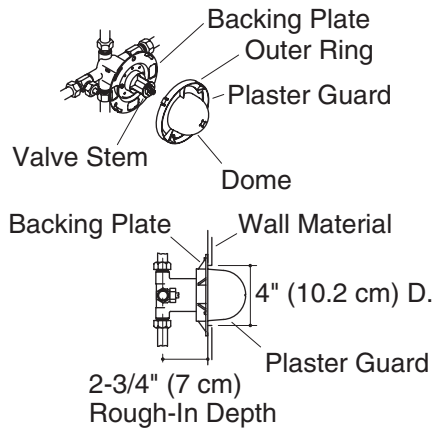

Thin Wall

6. Complete the Finished Wall

NOTE: Thick wall installations are typically tile, plaster, marble, or similar materials. Thin wall installations are typically fiberglass and acrylic.

Thick Wall Installation

- Provide a 5-9/16" (14.1 cm) diameter hole in the wall material. The flat front surface of the plaster guard must be flush with the finished wall.
- Complete the finished wall.
- Do not remove the plaster guard until instructed.

Thin Wall Installation

- Remove the plaster guard from the backing plate.
- Twist the plaster guard dome to separate it from the outer ring. Discard the outer ring.
- Slide the dome over the valve stem.
- Provide a 4" (10.2 cm) diameter hole in the wall material.
- Make openings for the stops (if included) by using the holes in the backing plate as a guide.
- Secure the backing plate to the back of the wall material.
- Do not remove the dome until instructed to do so.

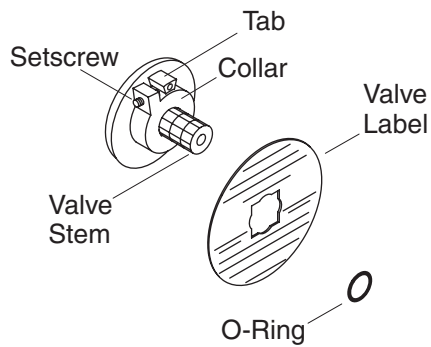

7. Optional Temperature Limiting Adjustment



CAUTION: Risk of personal injury. The water temperature should never be set above 120° F (49° C).

- Turn the valve clockwise to the full open position and let the hot water run for several minutes. Position a thermometer in the water stream and check the temperature.
- For **minor water temperature changes**, adjust the setscrew, and recheck the water temperature.
- For **major water temperature changes**, remove the O-ring and collar from the valve stem. Slowly rotate the valve stem until the desired maximum water temperature is reached.
- Reinstall the collar on the valve stem with the setscrew against the side of the tab.
- Reinstall the O-ring, rotate the valve stem counterclockwise to shut the water off.
- Recheck the water temperature.
- Complete the information on the valve label (if supplied).

Guide d'installation

Valve régulatrice de pression

INSTRUCTIONS IMPORTANTES



AVERTISSEMENT : Risque de brûlures ou autres blessures graves.

- Avant de commencer l'installation, l'installateur doit régler la température maximale de l'eau de cette valve pour réduire au minimum les risques de brûlures, ceci conformément à la norme ASTM F 444.
- Ne pas installer un dispositif d'arrêt sur les sorties de cette valve. L'installation d'un tel dispositif peut créer une condition de débit croisé au régulateur et modifier la température de l'eau.
- Les facteurs qui changent la température de l'eau fournie à cette valve, tels que les changements de température d'eau saisonniers, et le remplacement ou l'entretien du chauffe-eau, changeront la température maximale de l'eau fournie par le régulateur et pourront présenter un danger de brûlures. La valve à pression régulée ne compensera pas les changements de température d'alimentation d'eau; ajuster la température maximale de cette valve à pression équilibrée si de tels changements se produisent.
- Les valves à pression équilibrée peuvent ne pas assurer une protection contre les brûlures en cas de défaillance d'autres dispositifs de limitation de température installés ailleurs sur le réseau de plomberie.



AVERTISSEMENT : Risque d'endommagement du produit.

Seuls des lubrifiants à base de silicone devraient être utilisés avec ces valves. L'usage de lubrifiants à base de pétrole sur la valve est nuisible pour les joints toriques, les étanchéités, et les composants en plastique. L'utilisation de lubrifiants à base de pétrole annulera la garantie.

L'installateur est responsable de l'installation de la valve et du réglage de la température maximale de l'eau de cette valve à pression équilibrée conformément aux instructions.

Cette valve satisfait ou excède les exigences des normes ANSI A112.18.1M et ASSE 1016.

INSTRUCTIONS IMPORTANTES (cont.)

S'il ne vous est pas possible de comprendre les instructions d'installation ou de réglage de la température données par ce document, veuillez contacter notre département du service clientèle aux États-Unis. **1-800-4-KOHLER**. Hors des États-Unis, veuillez contacter votre distributeur.

Les connexions PEX sont conçues pour utilisation avec tout anneau d'asserrissage en cuivre conforme à la norme ASTM F 1807 et tuyauterie PEX conforme à la norme ASTM F 887. Ces raccords ne sont pas compatibles avec les raccords d'expansion ASTM F 1960 avec ensembles d'anneau de renforcement PEX.

Les raccords potables PEX sur cette valve ont été certifiés par le CSA en utilisant ce qui suit: Anneau d'asserrissage Sioux Chief 1/2" et anneau certifié CSA VANGARD VANEX® 1/2" tuyauterie potable PEX. Les anneaux d'asserrissage sont faits en utilisant un outil d'asserrissage Sioux Chief 1/2" conformément aux instructions Sioux Chief.

AVIS IMPORTANT AUX INSTALLATEURS! Veuillez remplir le coupon dans le guide du propriétaire ainsi que sur l'étiquette de la valve. Conserver le guide du propriétaire pour future référence.

Outils et matériels

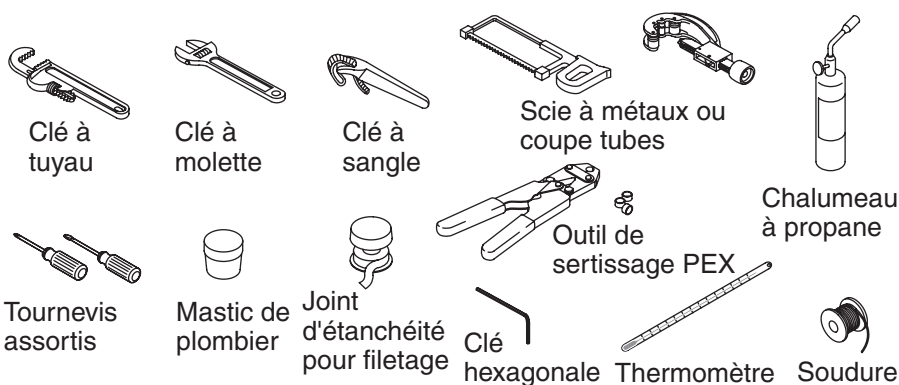

Merci d'avoir choisi la compagnie Kohler

Nous apprécions votre engagement envers la qualité Kohler. Veuillez prendre s'il vous plaît quelques minutes pour lire ce manuel avant de commencer l'installation. Ne pas hésiter à nous contacter en cas de problème d'installation ou de performance. Nos numéros de téléphone et notre adresse du site internet sont au verso. Merci encore d'avoir choisi la compagnie Kohler.

Avant de commencer



ATTENTION : Risque d'endommagement du produit. Cette valve contient des composants en plastique. Ne pas appliquer une chaleur excessive si les connexions de la valve sont soudées.

- Respecter tous les codes de plomberie et de bâtiment locaux.
- La valve s'arrête par pression d'eau. Ne pas forcer la poignée dans aucune direction. Pour fermer la poignée, la tourner doucement sur la position "Off".
- Bien purger toutes la tuyauterie avant d'installer cette valve.
- Ne pas utiliser de tuyaux en plastique entre la valve et le bec. Utiliser un tube nominal en cuivre de 1/2" ou en fer de 1/2"
- Ne connecter qu'un bec à débit non réduit à une sortie de bec découvert. Ne pas connecter de dispositifs à débit restreint (tels que becs à montage sur comptoir, jets corporels, ou inverseurs) sauf si la sortie de douche sur la valve est bouchée.
- Installer un tuyau ou tube d'une longueur droite de 7" (17,8 cm) à 18" (45,7 cm) avec seulement un coude entre la valve et le bec à montage mural. D'autres types d'installation peuvent causer des performances non satisfaisantes de la douche.
- Kohler Co. se réserve le droit d'apporter toutes modifications sur le design des produits et ceci sans préavis, tel que spécifié dans le catalogue des prix.

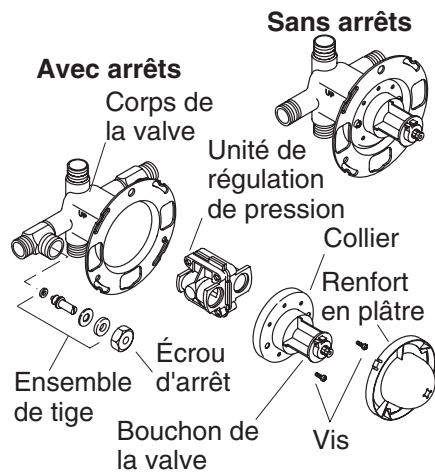

1. Préparer le site

Plomberie de raccordement

- Couper l'alimentation d'eau principale.
- Installer ou déplacer les alimentations si nécessaire.
- Après avoir installé la baignoire, couvrir l'unité pour éviter de l'endommager.

Cadrage de support

- Déterminer l'emplacement de la valve et installer le cadrage de support.

2. Préparer la valve

- Retirer l'écrou d'arrêt et l'ensemble de la tige, le bouchon de la valve, le collier et l'unité de régulation de pression avant de souder au corps de la valve.

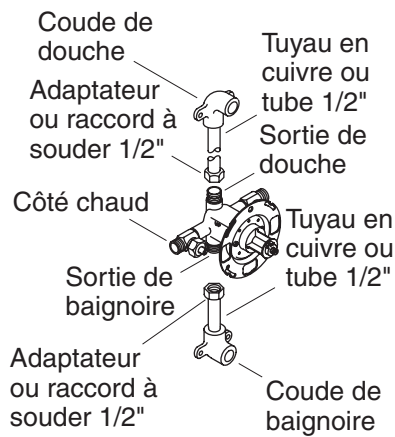
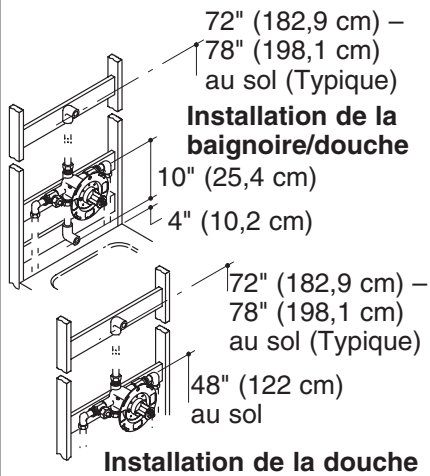

3. Installer la valve

- ❑ Installer la valve sur le cadre de support de manière à ce que la marque "UP" sur la valve soit orientée vers le haut.
- ❑ Installer des coudes et adaptateurs (si besoin) aux tubes en cuivre de 1/2" (1,3 cm) ou aux tuyaux de 1/2" (1,3 cm) de longueur appropriée. Appliquer un ruban d'étanchéité sur le filetage et raccorder la tuyauterie aux sorties de la valve de la baignoire et de la douche.
- ❑ **Pour des alimentations en cuivre ou en fer:** Connecter les conduites d'alimentation d'eau au corps de la valve au moyen de coudes, tuyaux ou tubes en cuivre de 1/2" et adaptateurs (au besoin). Utiliser du ruban d'étanchéité sur toutes les connexions filetées.
- ❑ **Pour des alimentations CPVC:** Raccorder les alimentations d'eau au corps de la valve en utilisant des coudes en CPVC, tuyaux ou tubes en CPVC de 1/2" (1,3 cm) et adaptateurs. Utiliser du ruban d'étanchéité sur toutes les connexions filetées.
- ❑ **Pour des alimentations PEX:** Installer une alimentation d'eau de 1/2" en utilisant un anneau d'asserrissage en cuivre PEX. Se référer aux instructions fournies par le fabricant de l'outil d'asserrissage PEX pour proprement installer l'anneau d'asserrissage en cuivre PEX.

IMPORTANT ! Sécuriser la tuyauterie au cadrage.

Installer la valve (cont.)

- Installer temporairement les mamelons de 1/2" aux coudes de la baignoire et de la douche de manière à ce qu'ils s'étendent d'au moins 2" (5,1 cm) du mur fini.
- Si les composants internes de la valve ont été retirés pour faire le soudage, les réinstaller maintenant et avec soin.

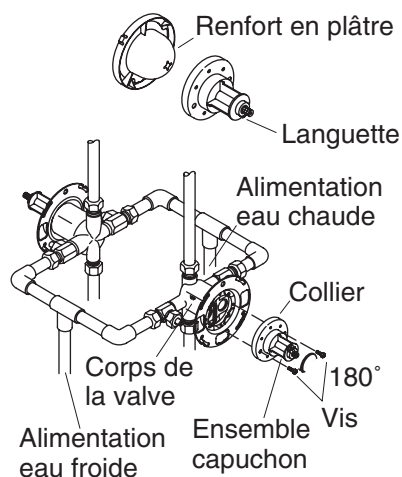

4. Installation de valve dos à dos

REMARQUE : Ne pas installer le corps de valve à l'envers.

- Installer les deux valves en suivant les instructions.
- L'alimentation à l'une des valves sera inversée.
- Retirer le renfort de plâtre, l'ensemble capuchon et le collier de la valve inversée.
- Pivoter l'ensemble capuchon et collier de 180° (languette vers le bas). R assembler et serrer les vis.
- Réinstaller le renfort en plâtre.

5. Vérification de l'installation

- Installer des capuchons sur les mamelons temporaires de la baignoire et de la douche.
- Ouvrir les alimentations d'eau chaude et froide et vérifier s'il y a des fuites.
- Retirer les capuchons des mamelons temporaires.
- Retirer le renfort en plâtre.
- Tourner la tige de la valve sur la position "On" et faire fonctionner le contrôle selon un cycle d'opération. Vérifier s'il y a des fuites.

Vérification de l'installation (cont.)

- Pour installations de baignoire et de douche, vérifier le système, depuis le bec jusqu'à la pomme de douche.
- Fermer la valve.
- Si la valve est munie d'écrou d'arrêt, tourner les deux complètement vers la droite.
- Ouvrir le robinet et vérifier si l'eau ne coule pas.
- Fermer la valve et pivoter les deux arrêts complètement vers la gauche.
- Réinstaller le renfort en plâtre.
- Installer la garniture du robinet suivant les instructions emballées avec celle-ci.

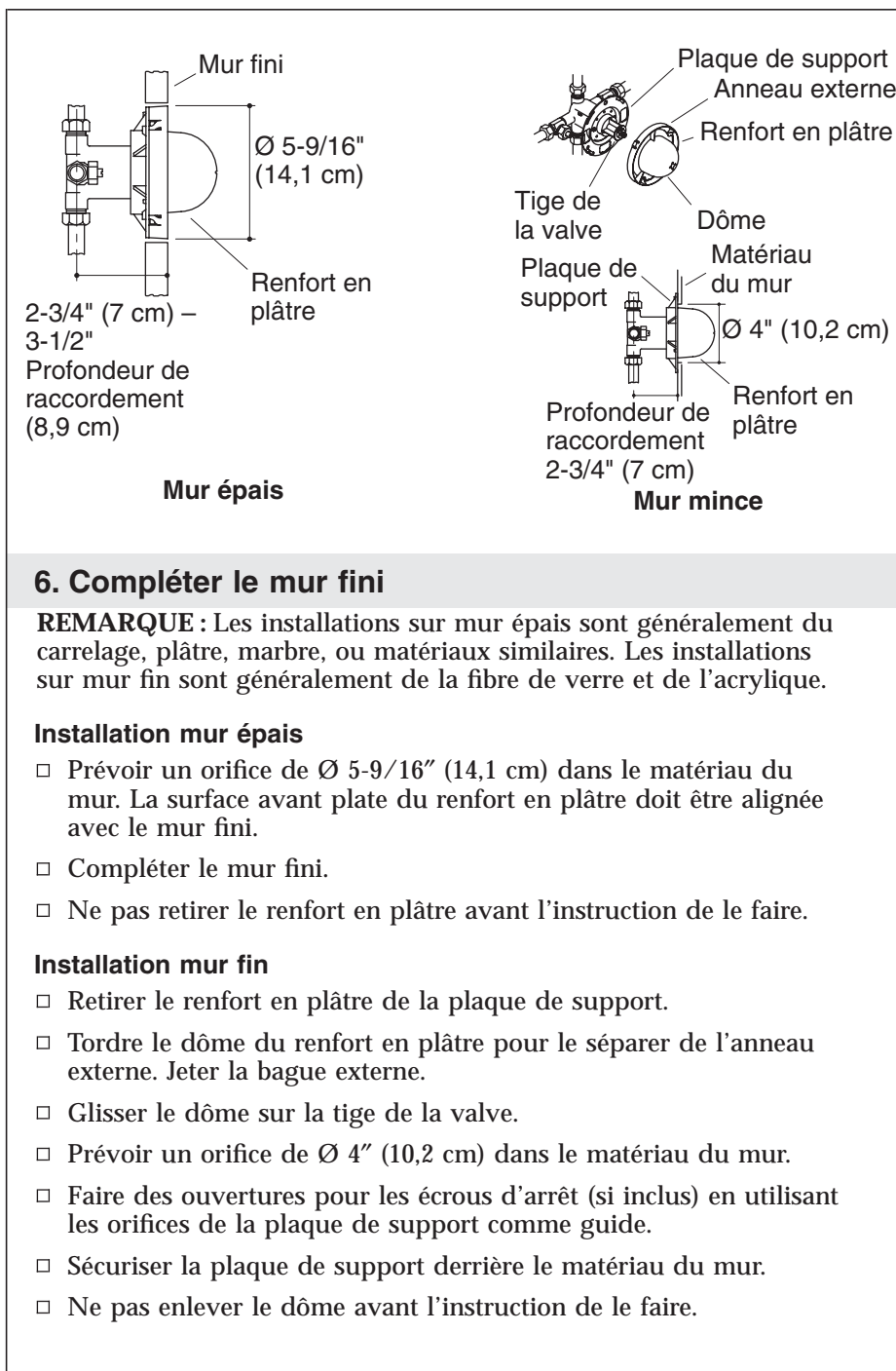

6. Compléter le mur fini

REMARQUE : Les installations sur mur épais sont généralement du carrelage, plâtre, marbre, ou matériaux similaires. Les installations sur mur fin sont généralement de la fibre de verre et de l'acrylique.

Installation mur épais

- Prévoir un orifice de Ø 5-9/16" (14,1 cm) dans le matériau du mur. La surface avant plate du renfort en plâtre doit être alignée avec le mur fini.
- Compléter le mur fini.
- Ne pas retirer le renfort en plâtre avant l'instruction de le faire.

Installation mur fin

- Retirer le renfort en plâtre de la plaque de support.
- Tordre le dôme du renfort en plâtre pour le séparer de l'anneau externe. Jeter la bague externe.
- Glisser le dôme sur la tige de la valve.
- Prévoir un orifice de Ø 4" (10,2 cm) dans le matériau du mur.
- Faire des ouvertures pour les écrous d'arrêt (si inclus) en utilisant les orifices de la plaque de support comme guide.
- Sécuriser la plaque de support derrière le matériau du mur.
- Ne pas enlever le dôme avant l'instruction de le faire.

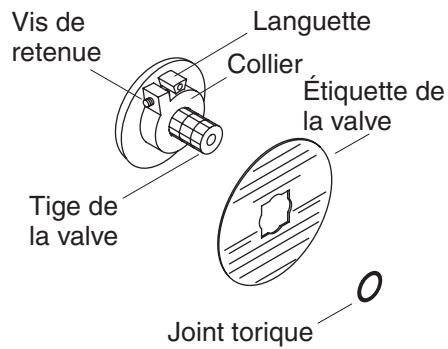

7. Réglage optionnel de limitation de température



ATTENTION : Risque de blessures corporelles. La température de l'eau ne devrait jamais être supérieure à 120° F (49° C).

- Tourner la valve vers la droite à la position ouverte et laisser couler l'eau chaude pendant quelques minutes. Placer un thermomètre dans le courant d'eau et vérifier la température.
- Pour **de petits changements de température**, ajuster la vis de serrage, et re-vérifier la température d'eau.
- Pour **de grands changements de température**, retirer le joint torique et le collier de la tige de la valve. Tourner lentement la tige de la valve jusqu'à atteindre la température maximale désirée.
- Réinstaller le collier sur la tige de la valve de manière à placer la vis de retenue contre la languette.
- Réinstaller le joint torique, tourner la tige de la valve vers la gauche pour arrêter l'eau.
- Vérifier de nouveau la température de l'eau.
- Compléter l'information sur l'étiquette de la valve (si fournie).

Guía de instalación

Válvula reguladora de presión

INSTRUCCIONES IMPORTANTES



ADVERTENCIA: Riesgo de quemaduras u otras lesiones graves.

- Antes de terminar la instalación, el instalador debe ajustar la temperatura máxima del agua en la válvula para reducir el riesgo de quemaduras, según la norma ASTM F 444.
- No instale llaves de paso en ninguna de las salidas de esta válvula. La instalación de tales dispositivos puede producir contracorriente en la válvula y afectar la temperatura del agua.
- Los factores que cambian la temperatura del agua suministrada a la válvula, tales como los cambios de temperatura debido a las estaciones del año y el mantenimiento o reemplazo del calentador de agua, afectarán la temperatura máxima del agua suministrada por la válvula y pueden causar quemaduras. La válvula reguladora de presión **no** compensará los cambios de temperatura del agua; ajuste la temperatura máxima del agua de esta válvula reguladora de presión cuando se produzcan tales cambios.
- Es posible que las válvulas reguladoras de presión no protejan contra las quemaduras si otros aparatos de limitación de la temperatura en el sistema de plomería no funcionan correctamente.



ADVERTENCIA: Riesgo de daños al producto. Sólo se deben utilizar lubricantes a base de silicona con estas válvulas. El uso de lubricantes derivados del petróleo en la válvula puede dañar los arosellos (O-rings), sellos y componentes de plástico. El uso de lubricantes derivados del petróleo anulará la garantía.

El instalador tiene la responsabilidad de instalar la válvula y ajustar la temperatura máxima del agua de esta válvula reguladora de presión según las instrucciones.

Esta válvula cumple o excede las normas ANSI A112.18.1 y ASSE 1016.

Si usted no entiende las instrucciones de instalación o de ajuste de temperatura contenidas en este documento, desde los Estados Unidos llame a nuestro Departamento de Atención al Cliente, al **1-800-4-KOHLER**. Fuera de los Estados Unidos, comuníquese con su distribuidor.

INSTRUCCIONES IMPORTANTES (cont.)

Las conexiones de PEX están diseñadas para usarlas con cualquier anillo de compresión de cobre para tuberías de PEX que cumpla con la norma ASTM F 1807 y con tubería de PEX que cumpla con la norma ASTM F 887. Estas conexiones no son compatibles con las conexiones de expansión en frío ASTM F 1960 con montajes de anillos de refuerzo para tuberías de PEX.

Las conexiones de PEX para agua potable de esta válvula tienen la certificación CSA por terceros cuando se utiliza lo siguiente: Anillo de compresión de cobre Sioux Chief de 1/2" y tubería PEX para agua potable con certificación CSA VANGARD VANEX[®] de 1/2". La compresión de conectores se hizo utilizando unas pinzas para comprimir conectores de 1/2" Sioux Chief en cumplimiento con las instrucciones de Sioux Chief.

¡AVISO IMPORTANTE A LOS INSTALADORES! Por favor, llene los espacios en blanco del cuadro de información de la Guía del usuario y en la etiqueta de la válvula. Guarde la Guía del usuario para referencia futura.

Herramientas y materiales

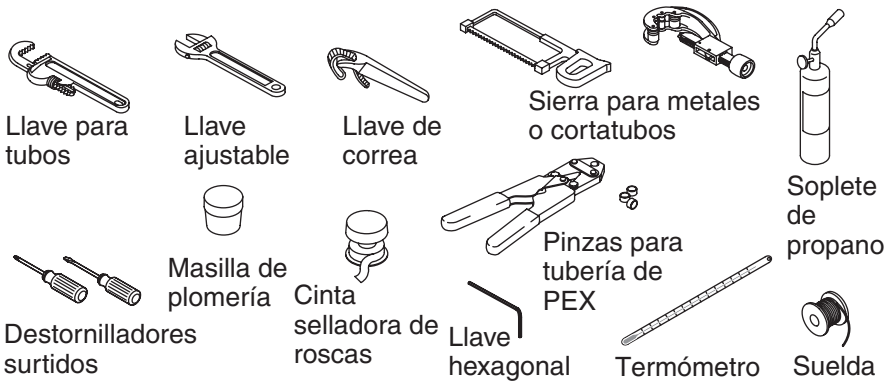

Gracias por elegir los productos de Kohler

Le agradecemos que haya elegido la calidad de Kohler. Dedique unos minutos para leer este manual antes de comenzar la instalación. En caso de problemas de instalación o de funcionamiento, no dude en contactarnos. Nuestros números de teléfono y nuestro sitio web se encuentran en la cubierta posterior de esta guía. Gracias nuevamente por escoger a Kohler.

Antes de comenzar



PRECAUCIÓN: Riesgo de daños al producto. La válvula tiene componentes de plástico. No aplique calor excesivo si va a

Antes de comenzar (cont.)

soldar las conexiones de la válvula.

- Cumpla con todos los códigos locales de plomería y de construcción.
- La presión del agua cierra la válvula. No fuerce la manija en ninguna dirección. Para cerrar la válvula, gire suavemente a la posición cerrada.
- Antes de instalar la válvula, haga circular agua por las tuberías para limpiarlas.
- No utilice tuberías de plástico entre la válvula y el surtidor. Utilice tubos de cobre de 1/2" nominal o tuberías de hierro de 1/2".
- Un surtidor de flujo no limitado sólo se debe conectar a una salida hacia el surtidor no tapada. No conecte ningún dispositivo de flujo limitado (tal como los surtidores, rociadores corporales o desviadores de montaje en cubierta) a menos que tape la salida hacia la ducha de la válvula.
- Instale un tubo o tubería recta de 7" (17,8 cm) a 18" (45,7 cm) de largo, con un solo codo entre la válvula y el surtidor de montaje a la pared. Otros tipos de instalación pueden producir un funcionamiento poco satisfactorio de la ducha.
- Kohler Co. se reserva el derecho de modificar el diseño de los productos sin previo aviso, tal como se especifica en la lista de precios.

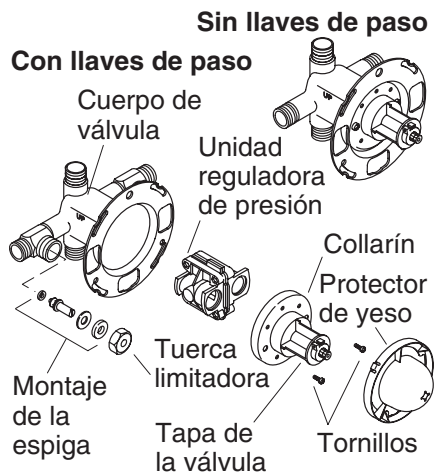

1. Prepare el sitio

Tendido de tuberías

- Cierre el suministro principal de agua.
- Instale o cambie de lugar los suministros según sea necesario.
- Si la bañera ya está instalada, cúbrala para evitar daños a la superficie.

Estructura de soporte

- Determine el lugar de instalación de la válvula e instale la estructura de soporte.

2. Prepare la válvula

- Retire con cuidado la tuerca limitadora y el montaje de la espiga, la tapa de la válvula, el collarín y la unidad reguladora de presión antes de soldar el cuerpo de la válvula.

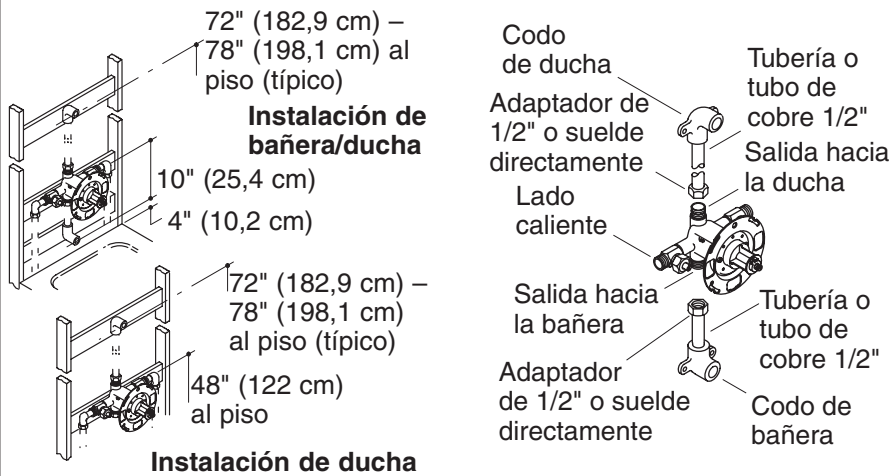

3. Instale la válvula

- Instale la válvula en la estructura de soporte, de manera que la marca "UP" de la válvula esté orientada hacia arriba.
- Instale codos y adaptadores (de ser necesario) en el tubo de cobre de 1/2" o en el tubo regular de 1/2" del largo apropiado. Aplique cinta selladora de roscas y conecte la tubería a la salidas de la válvula para la bañera y la ducha.
- **Para suministros de cobre o hierro:** Conecte los suministros de agua al cuerpo de la válvula usando codos, tubos de cobre de 1/2" y adaptadores (de ser necesario). Utilice cinta selladora de roscas en todas las conexiones roscadas.
- **Para los suministros de PVC-C:** Conecte los suministros de agua al cuerpo de la válvula mediante codos de PVC-C, tubos de PVC-C de 1/2" y adaptadores de PVC-C. Utilice cinta selladora de roscas en todas las conexiones roscadas.
- **Para suministros de polietileno reticulado (PEX):** Instale un suministro de agua de 1/2" utilizando un anillo de compresión de cobre para tuberías de PEX. Consulte las instrucciones provistas por el fabricante de las pinzas para comprimir conectores en tuberías de PEX con el fin de instalar correctamente el anillo de compresión de cobre en la tubería de PEX.

¡IMPORTANTE! Fije la tubería a la estructura de postes de madera.

Instale la válvula (cont.)

- Provisionalmente instale niples de 1/2" en los codos de la bañera y la ducha de manera que sobresalgan 2" (5,1 cm) como mínimo de la pared acabada.
- Si para soldar se retiraron los componentes internos de la válvula, vuelva a instalarlos con cuidado.

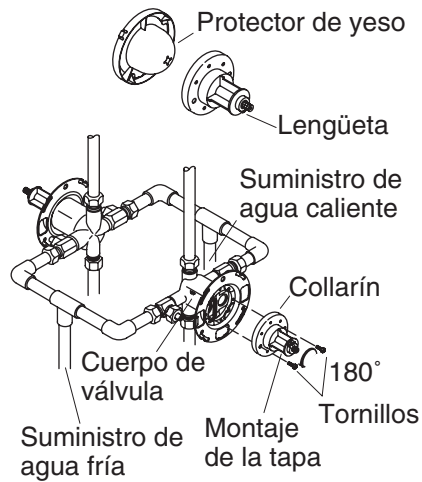

4. Instalación contigua de válvulas

NOTA: Nunca instale el cuerpo de la válvula en posición invertida.

- Instale ambas válvulas según las instrucciones de instalación de la válvula.
- El suministro de una de las válvulas quedará invertido.
- Retire el protector de yeso, la tapa, el montaje de la tapa y el collarín de la válvula con las conexiones del suministro invertidas.
- Gire el montaje de la tapa y el collarín 180° (con la lengüeta hacia abajo). Vuelva a montarlos y apriete bien los tornillos.
- Vuelva a instalar el protector de yeso.

5. Verificación de la instalación

- Instale tapas en los nipples provisionales de la bañera y la ducha.
- Abra el suministro de agua fría y caliente, y verifique que no haya fugas.
- Retire las tapas de los nipples provisionales.
- Retire el protector de yeso.
- Gire la espiga de la válvula a la posición abierta "On", y haga funcionar el control en todo su rango. Verifique que no haya fugas.

Verificación de la instalación (cont.)

- En las instalaciones de bañera y de ducha, verifique que el desviador desvíe el agua del surtidor a la cabeza de ducha.
- Cierre la válvula.
- Si la válvula tiene llaves de paso, gire los ajustes de ambas llaves de paso completamente hacia la derecha.
- Abra la válvula y verifique que no circule agua.
- Cierre la válvula y gire ambas llaves de paso completamente hacia la izquierda.
- Vuelva a instalar el protector de yeso.
- Instale la guarnición según las instrucciones incluidas con la misma.

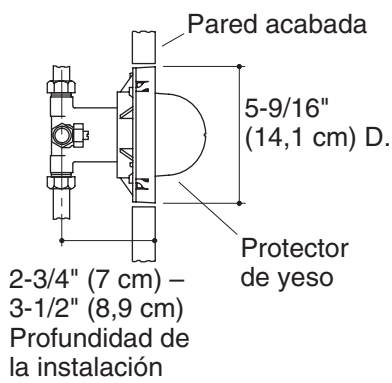

Pared gruesa

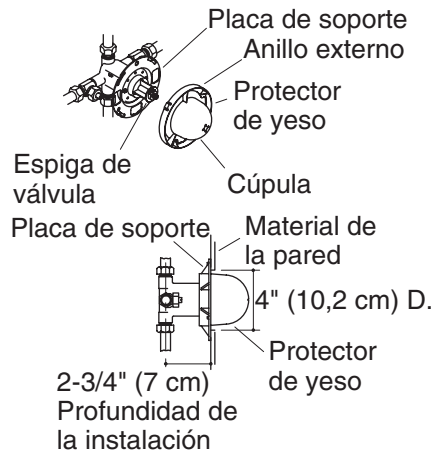

Pared delgada

6. Termine la pared acabada

NOTA: Las instalaciones en paredes gruesas consisten normalmente en azulejos, yeso, mármol o materiales similares. Las instalaciones de paredes delgadas suelen ser de fibra de vidrio o acrílico.

Instalación en paredes gruesas

- Haga un orificio de 5-9/16" (14,1 cm) de diámetro en el material de la pared. La superficie delantera del protector de yeso debe estar a ras de la pared acabada.
- Termine la pared acabada.
- No retire el protector de yeso hasta que se le indique.

Instalación en paredes delgadas

- Retire el protector de yeso de la placa de soporte.
- Gire la cúpula del protector de yeso para separarla del anillo externo. Deseche el anillo externo.
- Deslice la cúpula sobre la espiga de la válvula.
- Haga un orificio de 4" (10,2 cm) de diámetro en el material de la pared.
- Perfore los agujeros para las llaves de paso (de estar incluidas), usando los orificios en la placa de soporte como guía.
- Fije la placa de soporte a la parte posterior del material de la pared.

Termine la pared acabada (cont.)

- No retire la cúpula hasta que se le indique.

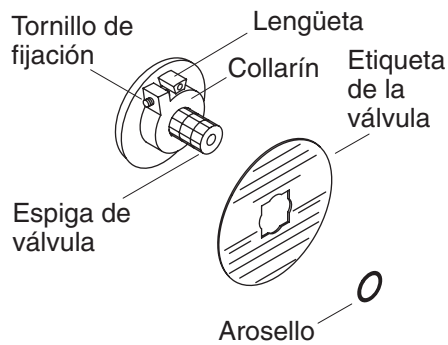

7. Ajuste de la temperatura del agua



PRECAUCIÓN: Riesgo de lesiones personales. La temperatura del agua nunca debe ajustarse a más de 120°F (49°C).

- Gire la válvula a la derecha, a la posición completamente abierta, y deje correr el agua caliente durante varios minutos. Coloque un termómetro en el chorro de agua y verifique la temperatura.
- Para **cambios menores de la temperatura del agua**, ajuste el tornillo de fijación y vuelva a verificar la temperatura del agua.
- Para **cambios mayores de la temperatura del agua**, quite el arosello (O-ring) y el collarín de la espiga de válvula. Gire lentamente la espiga de válvula hasta obtener la temperatura máxima deseada del agua.
- Vuelva a instalar el collarín en la espiga de válvula colocando el tornillo de fijación contra el lado de la lengüeta.
- Vuelva a instalar el arosello (O-ring) y gire la espiga a la izquierda para cerrar el suministro de agua.
- Vuelva a verificar la temperatura del agua.
- Llene la información en la etiqueta de la válvula (si se ha provisto).

USA: 1-800-4-KOHLER
Canada: 1-800-964-5590
México: 001-877-680-1310

kohler.com

THE BOLD LOOK
OF **KOHLER**®

©2006 Kohler Co.

114811-2-CG