

Installation Guide

Digital Interface

K-657, K-694

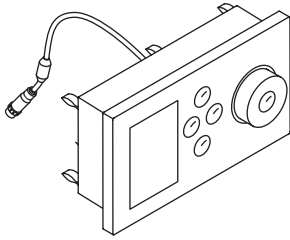

K-658, K-695

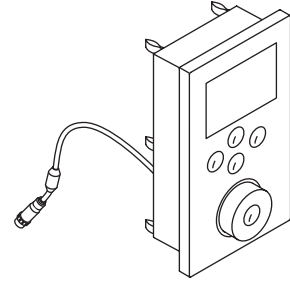

M product numbers are for Mexico (i.e. K-12345**M**)
Los números de productos seguidos de **M** corresponden a México
(Ej. K-12345**M**)
Français, page "Français-1"
Español, página "Español-1"

THE BOLD LOOK
OF **KOHLER**®

IMPORTANT INSTRUCTIONS



WARNING: When using electrical products, basic precautions should always be followed, including the following:



DANGER: Risk of electric shock. Connect only to circuits protected by a Ground-Fault Circuit-Interrupter (GFCI) or Earth-Leakage Circuit Breaker (ELCB). **Grounding is required.** The unit should be installed and grounded by a qualified service representative.



WARNING: Risk of electric shock. A licensed electrician should route all electrical wiring.



WARNING: Risk of electric shock. Disconnect power before servicing.



WARNING: Risk of injury or property damage. Please read all instructions thoroughly before beginning installation.

NOTICE: Follow all plumbing, electrical, and building codes.

Specifications

Interface

Ambient Temperature	Max 125°F (52°C)
Maximum Relative Humidity	100% condensing (External surface only)
User Interface Cable Length (supplied with valve or supplied with accessory interface)	30 ft (9.15 m)

Media Module

Ambient Temperature	Max 104°F (40°C)
Maximum Relative Humidity	95% non-condensing
Electrical Service	100-240 VAC, 50-60 Hz, 4.4-1.83 A
Lighting	100-240 VAC, 50-60 Hz, 2.4-1.0 A
Media Module	100-240 VAC, 50-60 Hz, 2.0-0.83 A
Valve Cable Length (supplied)	30 ft (9.14 m)
Speaker Cable Length	25 ft (7.62 m)
Line-in Cable Length	5.6 ft (1.71 m)
Ethernet Cable Length	30 ft (9.14 m)

Tools and Materials



Pencil

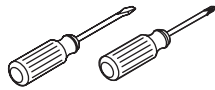

Screwdrivers



Level

Plus:

- Shims
- Suction Cup (Provided)

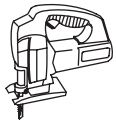

Jigsaw/Saber Saw



Drill

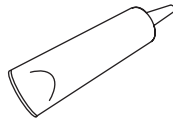

Sealant

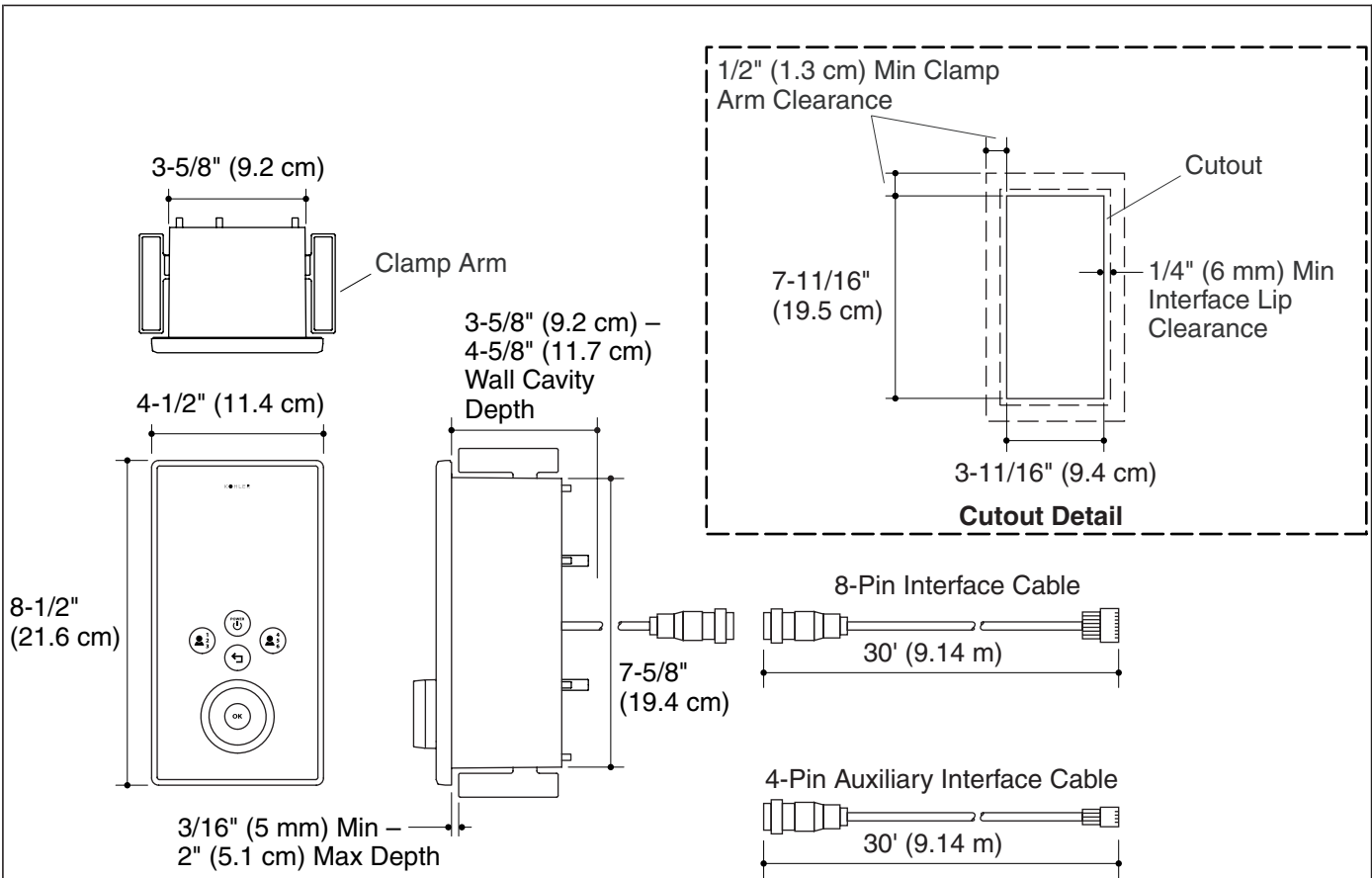

Roughing-In Illustration

Before You Begin

- Observe all local plumbing, building, and electrical codes.
- Read these instructions and determine all required components along with their installation locations before beginning this installation.
- A licensed electrician should install a 120 V GFCI electrical outlet, within the stud framing, in close proximity to the electronic valve and media module. The interface(s) is/are powered through the connection(s) with the media module.
- Install the valve and media module prior to installing the interface(s).
- Kohler Co. reserves the right to make revisions in the design of our products without notice, as specified in the Price Book.

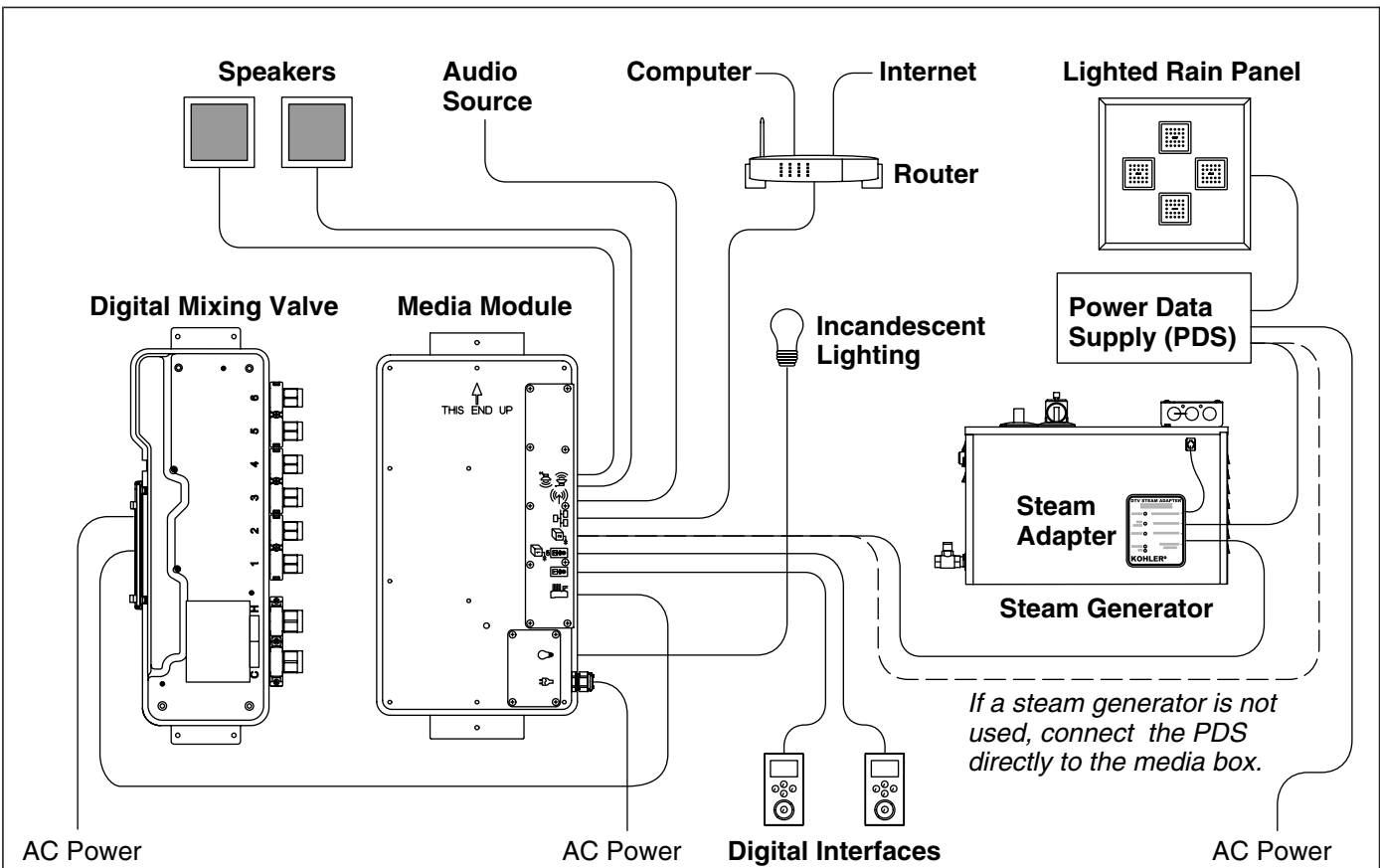

1. Components

The digital interface(s) control(s) the digital mixing valve, steam generator, lighted rain panel, and music through the media module.

Cables are supplied for connecting the digital mixing valve, speakers, audio line in and Ethernet to the media module. User interface cables are included with the valve and the user interfaces

- Determine all required components along with their installation locations before beginning this installation.
- Locate the primary interface (8-pin connection) inside the shower enclosure and the optional auxiliary interface (4-pin connection) outside the shower enclosure.
- Verify the components are located so the connection cables easily span the distance between the connection points.
- Refer to the installation guides packed with each product for specific installation needs.

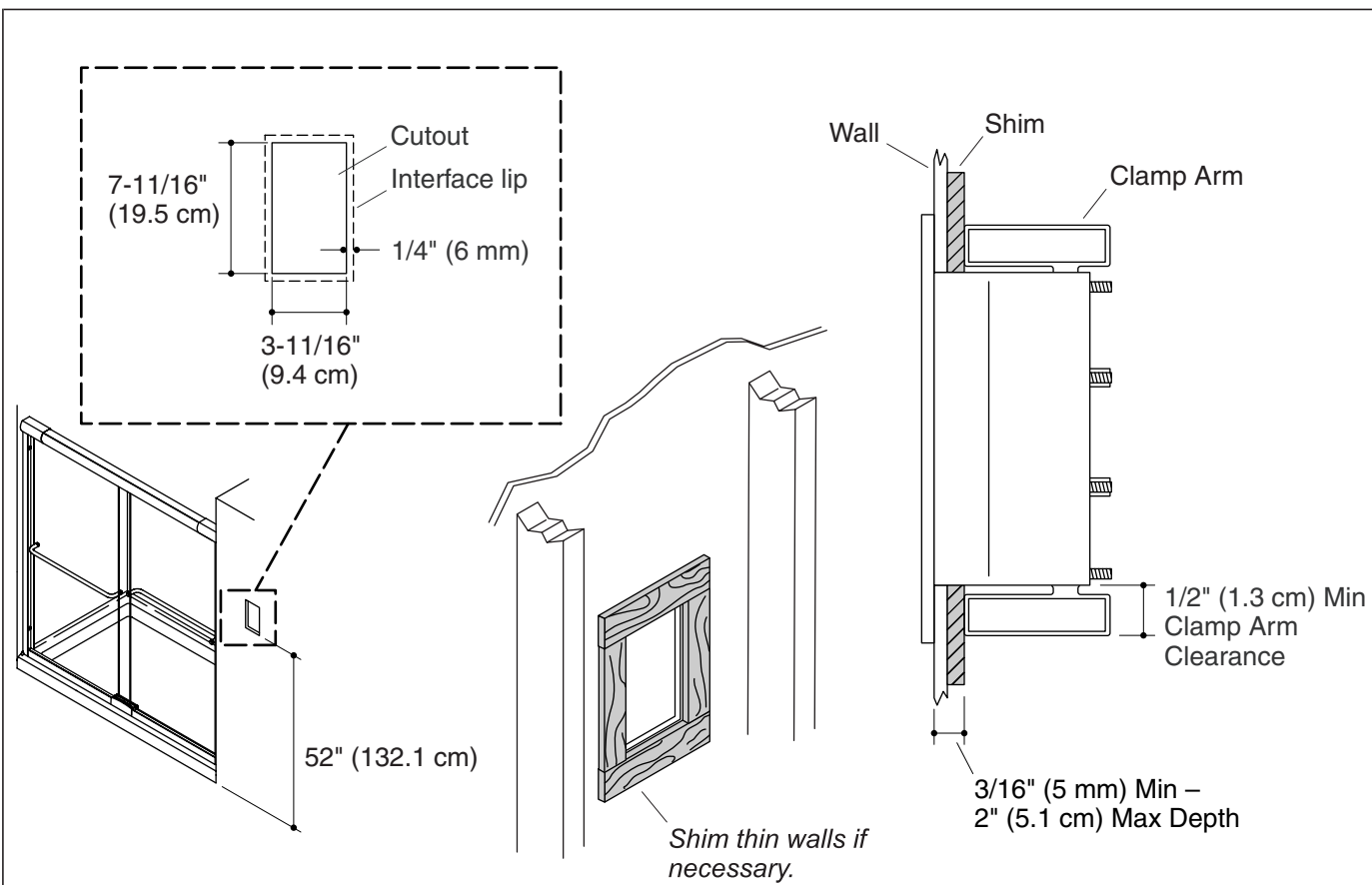

2. Prepare the Site

IMPORTANT! Portrait installation illustrations are shown; for landscape interface installations, orient the cutout accordingly.

NOTE: Allow for a 1/4" (6 mm) overlap for the lip of the wall sleeve and a minimum clearance of 1/2" (1.3 cm) around the back of the opening to enable the clips to fully engage.

- Refer to the rough-in information. With a pencil, mark the cut lines onto the finished wall.
- Carefully cut out the opening in the finished wall following the penciled guidelines.
- For thin finished wall materials of less than 3/16" (5 mm), shim around the back of the opening to provide adequate support for mounting the interface wall sleeve.

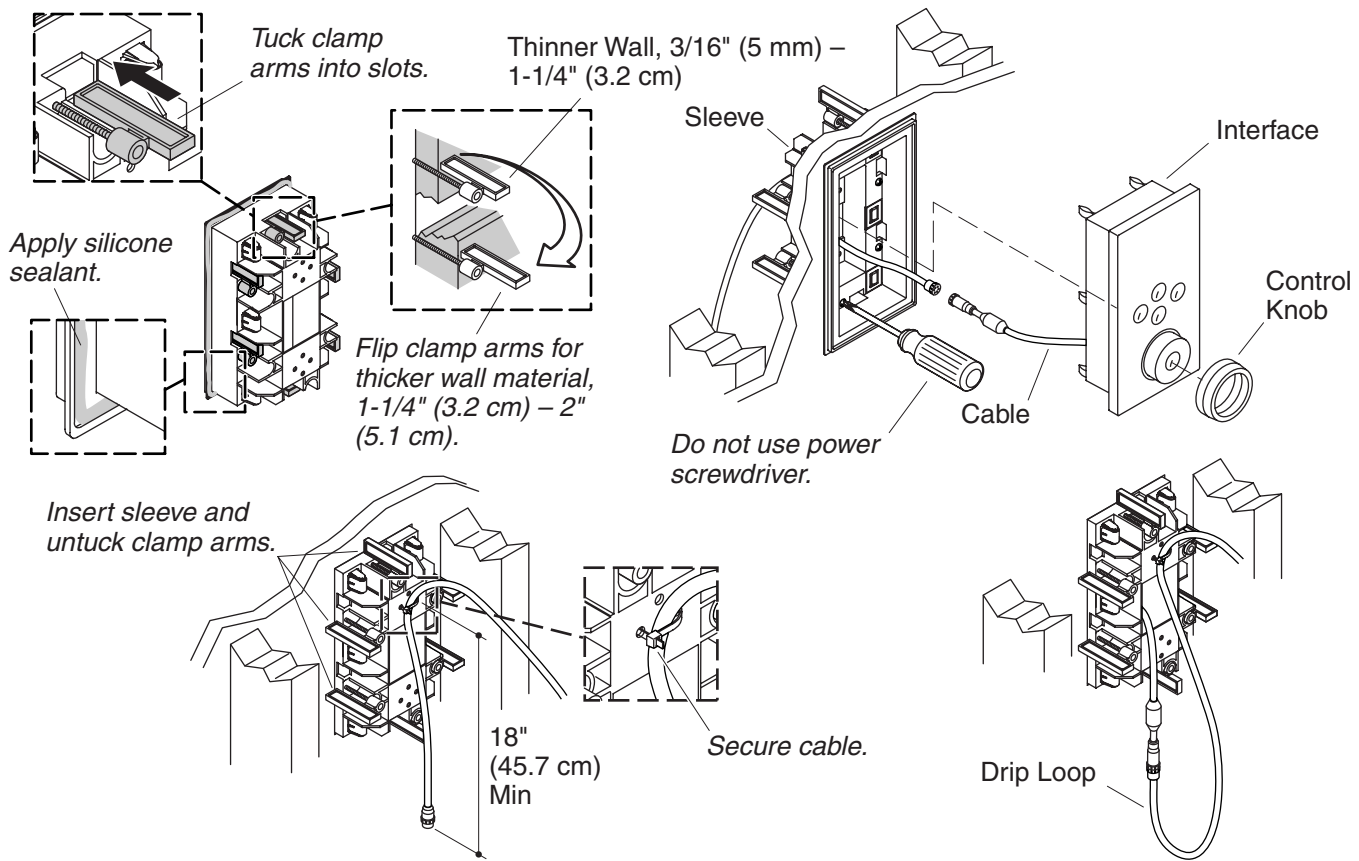

3. Install the Interface



CAUTION: Risk of product damage. Do not use power screwdrivers to install the interface.

NOTE: The clamp arms can be removed and turned upside down to allow installation to thicker walls.

- Measure the finished wall thickness.
- If appropriate, flip the clip arms to accommodate thicker wall materials. Refer to the above illustration.
- Secure the interface cable, from the valve, with a zip tie to the back of the wall sleeve allowing approximately 18" (45.7 cm) of cable to hang free.
- Insert the free end of the interface cable into the opening of the wall sleeve.
- Tuck the clamp arms into the slots of the sleeve.
- Apply a bead of silicone sealant into the groove around the backside of the sleeve lip.
- Insert the sleeve into the cutout.
- Turn the clamp arms so that they are perpendicular to the opening.
- Handtighten the screws. Do not overtighten.
- Wipe away any excess sealant from around the front of the sleeve. Use care not to get sealant on the outer surface of the sleeve.
- Remove the cap from the interface cables.
- Connect the interface to the interface cable.
- Carefully feed the connection through the hole in the wall sleeve and into the wall cavity. A drip loop will automatically be formed in the cable.

Install the Interface (cont.)

- Verify the gasket is in place on the interface.
- Slide the body of the interface into the sleeve.
- Firmly press on the interface with the palms of your hands until it snaps into place.
- Install the control knob.

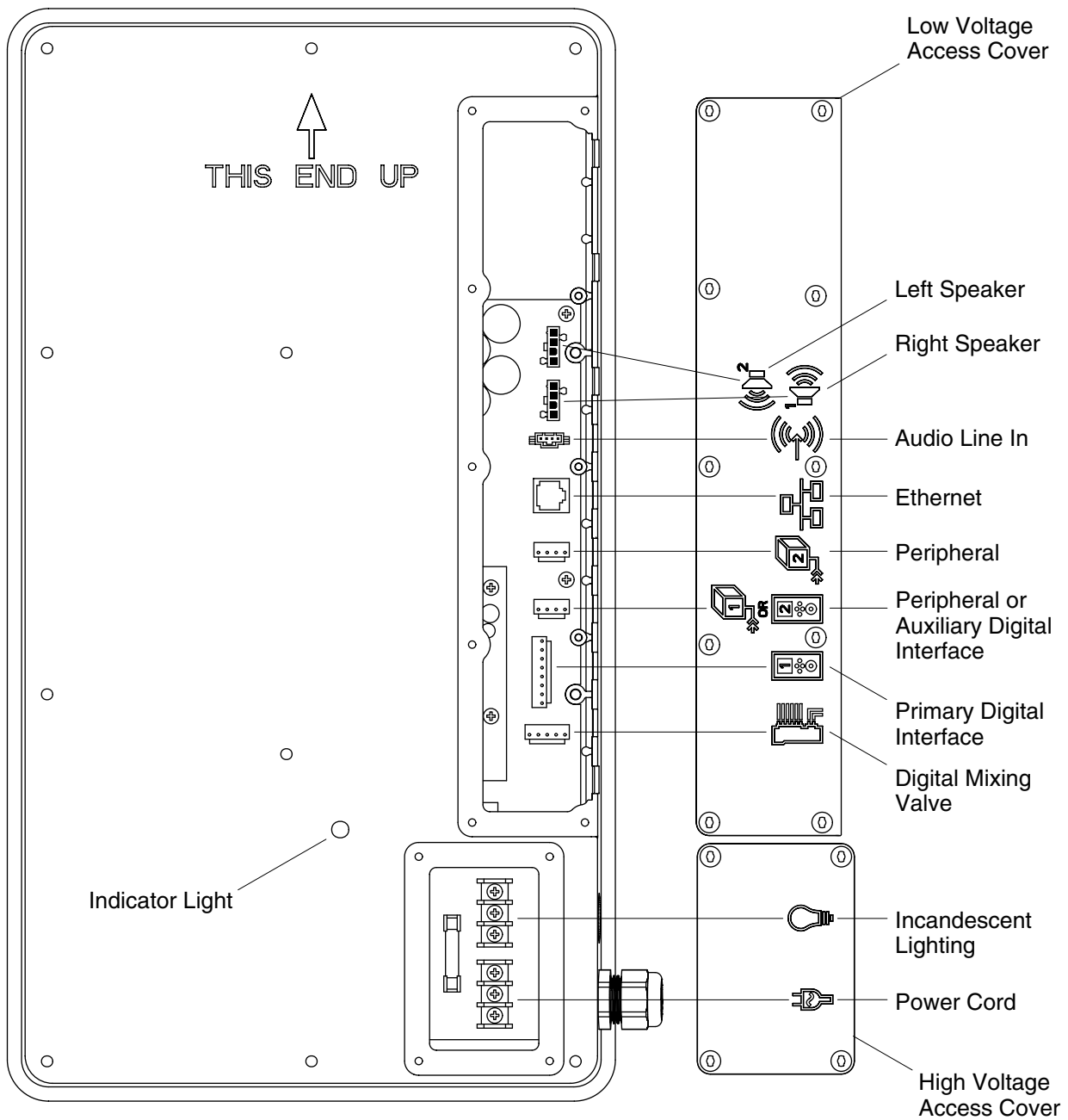

Connection Key

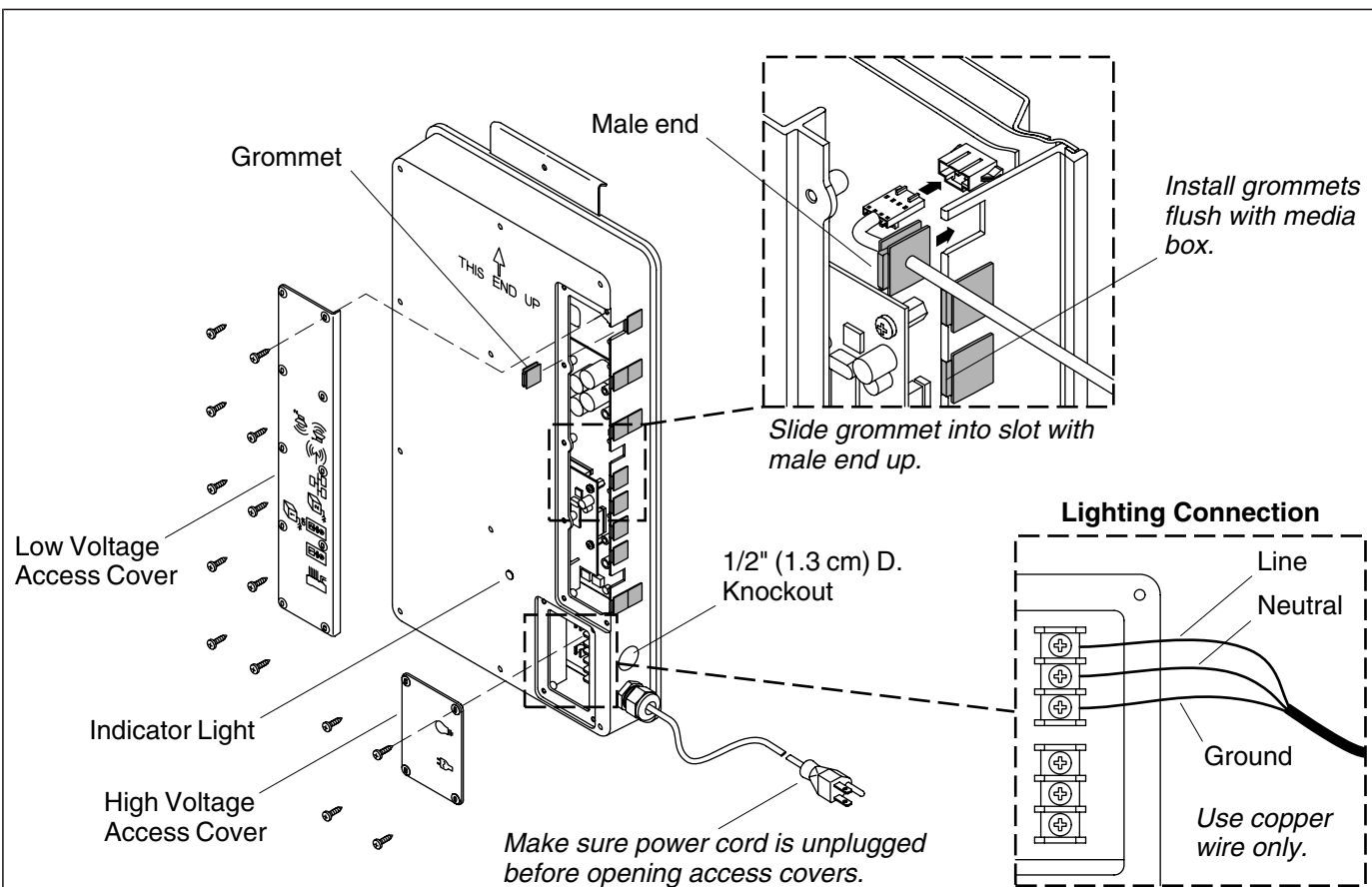

4. Connect the Interface(s)



CAUTION: Risk of electric shock or product damage. Make sure the power cord for the media module is unplugged before removing the access covers.

- Remove the low voltage access cover on the media module.
- Remove the grommets in the locations where the interface cable(s) will be installed. Refer to the "Connection Key."
- Gently press each connection until it snaps together.
- Slide the cable grommet into the slot with the male end up. Verify the grommet is properly seated.

5. Complete the Installation

- If not already installed, install any additional components at this time according to the installation instructions packed with the products. For connecting to the media module, refer to the "Connect the Components" section in the Media Module Installation Guide.
- Reinstall the media module access covers. Do not over tighten.

6. Installation Checkout

- Plug the media module power supply into the outlet. Verify that the indicator light on the media module turns on and pulses.
- Turn on the water supply to the valve.
- Check all connections for leaks and make any adjustments as needed.

Installation Checkout (cont.)

- Turn on the main power supply. You should hear the valve power up and the power icon on the user interface will be lit with a green pulsing light.
- If not already completed, refer to the "Digital Interface User Guide" to set up the interface.

NOTE: For more information about using the user interface and its menus, refer to the user interface Homeowners Guide.

- At the main menu of the interface select SHOWER > Options > All On. This will select all connected components and purge the air from the system.
- Check for leaks and make any adjustments as needed.
- Verify that the water flow is sufficient for your showering needs.

Troubleshooting



CAUTION: Risk of personal injury. The valve may contain hot water; be careful when draining any residual water.

IMPORTANT! Turn off the power and water supply to the valve before performing any maintenance.

It is recommended that any valve maintenance should be performed by a Kohler Co. Authorized Service Representative.

This troubleshooting guide is for general aid only. For service and installation issues or concerns, call 1-800-4-KOHLER.

Interface Troubleshooting Table

Symptoms	Probable Cause	Recommended Action
1. Control panel is not lit.	<p>A. Power supply is not plugged into the outlet.</p> <p>B. Power supply connection to the media module may be loose or disconnected.</p> <p>C. Interface cable connections may be loose or disconnected.</p> <p>D. Circuit breaker has been tripped.</p> <p>E. The media module memory may require resetting.</p> <p>F. If none of the recommended actions for the above issues correct the symptom, the valve or interface requires servicing.</p>	<p>A. Plug the power supply into the outlet.</p> <p>B. Check power supply connections to the media module and reconnect if needed.</p> <p>C. Check all interface cable connections, connect if needed.</p> <p>D. Reset the circuit breaker.</p> <p>E. Disconnect and reconnect the power supply from the media module.</p> <p>F. Contact your Kohler Co. Authorized Service Representative.</p>
2. The interface power indicator pulses but does not turn on.	<p>A. Interface cable connections may be loose or disconnected.</p> <p>B. If the above recommended action does not correct the symptom, the interface or valve requires servicing.</p>	<p>A. Check all interface cable connections, connect if needed.</p> <p>B. Contact your Kohler Co. Authorized Service Representative.</p>
3. The interface functions normally but no water flows from the components.	<p>A. Inlet/outlet fittings may be blocked.</p> <p>B. Hot and cold water supplies are not turned on.</p>	<p>A. Check the inlets and outlets for blockage or debris. Clean the inlet screens. Refer to the "Clean the Inlet Screens" section in the Valve Homeowners Guide.</p> <p>B. Turn on the water supply to the valve.</p>

Troubleshooting (cont.)

Interface Troubleshooting Table

Symptoms	Probable Cause	Recommended Action
	<p>C. The valve or media module memory may require resetting.</p> <p>D. System error.</p> <p>E. If none of the recommended actions for the above issues correct the symptom, the media module requires servicing.</p>	<p>C. Disconnect and reconnect the power supply from the valve and media module.</p> <p>D. Check the user interface for an error code. Refer to the "Diagnostics" section in the Digital Interface Homeowners Guide.</p> <p>E. Contact your Kohler Co. Authorized Service Representative.</p>
4. Continuous flow.	A. System will not switch off.	A. Turn off the water and power supply and contact your Kohler Co. Authorized Service Representative.
5. Primary and auxiliary interface are lit, but auxiliary interface does not appear to function.	A. Lock-Out function is enabled.	A. Disable in setup mode.
6. Display is difficult to read.	<p>A. Contrast is not optimized.</p> <p>B. Brightness is not optimized.</p>	<p>A. Adjust contrast in the user interface setting menu.</p> <p>B. Adjust the brightness in the user interface setting menu.</p>
7. Massage and temperature therapy does not work.	A. Massage and temperature therapy functions are not enabled.	A. Enable the massage and temperature therapy functions using the user interface.

Valve Troubleshooting Table

Symptoms	Probable Cause	Recommended Action
1. Maximum blend temperature too hot or too cold.	<p>A. Incorrect maximum temperature setting.</p> <p>B. If the above recommended action does not correct the symptom, the interface or valve requires servicing.</p>	<p>A. Refer to the "Set the Maximum Temperature" section in the Digital Interface User Guide.</p> <p>B. Contact your Kohler Co. Authorized Service Representative.</p>
2. Continuous flow.	A. System will not switch off.	A. Turn off the water and power supply and contact your Kohler Co. Authorized Service Representative.
3. Massage mode shuts down but water continues to run from the showerhead(s).	<p>A. Unequal flow rates between valve outlets.</p> <p>B. Fluctuation of inlet pressure.</p> <p>C. Pressure difference greater than 5 psi (34.5 kPa) between the hot and cold supply lines.</p>	<p>A. Verify the installation has one bodyspray per valve outlet and uses bodysprays with the same flow rate. If needed, contact the installer to revise the installation.</p> <p>B. Install pressure regulators in the supply lines.</p> <p>C. Install pressure regulators to bring the supplies within 5 psi (34.5 kPa) of each other.</p>
4. Only cold water flows from the outlets.	<p>A. Hot water supply is either not turned on or not connected to the valve inlet.</p> <p>B. Hot water inlet is blocked.</p>	<p>A. Check the hot water supply is turned on and connected to the valve inlet.</p> <p>B. Check the hot water inlet screen for blockage. Clean or replace the inlet screen. Refer to the Valve Homeowners Guide.</p>

Troubleshooting (cont.)

Valve Troubleshooting Table

Symptoms	Probable Cause	Recommended Action
	C. If none of the recommended actions for the above issues correct the symptom, the valve requires servicing.	C. Contact your Kohler Co. Authorized Service Representative.
5. Fluctuating or reduced flow rate. Valve is functioning properly.	A. Inlet/outlet fittings may be blocked. B. Water outlet pressure is low. C. Fluctuating flow. D. If none of the recommended actions for the above issues correct the symptom, the valve requires servicing.	A. Check the inlets and outlets for blockage or debris. Clean the inlet screens. Refer to the "Clean the Inlet Screens" section in the Valve Homeowners Guide. B. Check that the flow rate is at or above the minimum rate required. Refer to "Specifications" section in the Valve Homeowners Guide. C. Verify that the dynamic inlet pressures are within specifications. Refer to "Specifications" section in the Valve Homeowners Guide. D. Contact your Kohler Co. Authorized Service Representative.
6. Blend temperature drift or temperature cycling.	A. Fluctuating water temperature. B. Hot water supply temperature fluctuation. C. Pressure difference greater than 5 psi (34.5 kPa) between the hot and cold supply lines. D. If none of the recommended actions for the above issues correct the symptom, the valve requires servicing.	A. Check the inlet temperature differentials and verify they are sufficient. Refer to "Specifications" section in the Valve Homeowners Guide. B. Check and make adjustments as needed. C. Install pressure regulators to bring the supplies within 5 psi (34.5 kPa) of each other. D. Contact your Kohler Co. Authorized Service Representative.
7. Water leaking from the valve. CAUTION: Risk of personal injury or product damage. Turn off the main power and water supply.	A. Connections are not secure. B. Seals are worn or damaged. C. Internal leak.	A. Check all connections. Make adjustments as needed. B. Order a seal service pack and replace all seals. C. Unit requires overhaul. Contact your Kohler Co. authorized service representative.
8. Hot water only, the valve shuts down.	A. Hot and cold lines are reversed.	A. Switch hot and cold water supply connections. Verify the hot water supply is connected to the inlet marked "H" and the cold water supply is connected to the inlet marked "C."

Music Troubleshooting Table

Symptoms	Probable Cause	Recommended Action
1. Speakers do not produce sound in a two speaker setup.	A. Speaker cable is not plugged in properly.	A. Make sure the cables are properly installed into the Media Module connections and to the left and right speakers.

Troubleshooting (cont.)

Music Troubleshooting Table

Symptoms	Probable Cause	Recommended Action
2. Speakers do not produce sound in a four speaker setup.	A. Damaged speaker or speaker not plugged in.	A. Make sure the working speakers are properly installed into the Media Module connections and to both sets of terminals on each left and right cables.
3. After playing music loudly, the music stops even though a song is properly selected.	A. Thermal shut down.	A. Shut down the system for 1 hour to allow the unit to cool. Make sure the area where the unit is installed does not exceed 104°F (40°C).
4. Library menu is not available.	A. The Roku agreement was declined.	A. Enter the settings menu, select "System," select "Music Software," select "Roku Agreement" and select "YES."
5. Music server is not available.	<p>A. Wireless network is not configured properly.</p> <p>B. The network cable is not connected to the correct router/switch input.</p> <p>C. A compatible media server is not installed/running on your home computer.</p> <p>D. The media server on your home computer is not configured to share files.</p> <p>E. The incorrect Wi-Fi region was selected.</p>	<p>A. Enter the settings menu, select "System," select "WiFi Security," select "Network Name," select "WEP/WPA Key" and enter the security key.</p> <p>B. Connect the Media Module to the router's/switch's ethernet ports.</p> <p>C. Install/open one of the supported media servers such as iTunes®, Microsoft® Windows® Media Connect®, Rhapsody™ or Musicmatch® on your computer and load your favorite music into the server's library.</p> <p>D. Reference the media server's help menu to properly configure file sharing.</p> <p>E. Enter the settings menu, select "System," select "Music Software," select "Region" and select the appropriate geographical region that matches your Wi-Fi router.</p>
6. I have a wireless network but my Media Module is unable to connect to the network.	<p>A. Ethernet cable is plugged in.</p> <p>B. Media Module is not within Wi-Fi range.</p> <p>C. A WEP key was not entered for a secured network.</p> <p>D. The router is not set up for 802.11b.</p>	<p>A. Make sure an Ethernet cable is not plugged into Media Module's ethernet jack.</p> <p>B. Make sure the Media Module is within range of your Wi-Fi network.</p> <p>C. Enter the settings menu, select "System," select "WiFi Security," select "Network Name," select "WEP Key" and enter the security key.</p> <p>D. Make sure the access point/router is configured to allow 802.11b clients.</p>

Troubleshooting (cont.)

Music Troubleshooting Table

Symptoms	Probable Cause	Recommended Action
7. The Media Module can not connect to an iTunes server with firewall software running.	A. The firewall is not configured correctly to allow iTunes music sharing.	A. Make sure your firewall software is configured to allow iTunes music sharing. For a Mac: Open System Preferences. Select the Sharing icon and click on the firewall tab. Select the option "iTunes Music Sharing." For a PC: Refer to your documentation for changing firewall settings. If running Windows XP service pack 2, open "Security Center," select "Windows Firewall," click on the "Exceptions" tab, and check to see that iTunes is enabled. If not, use "Add Programs" to enable it. After these changes have been made, restart the Media Module by disconnecting and reconnecting the AC power.
8. The Media Module can not access Windows Media Connect library.	A. Windows Media Connect is not configured for sharing.	A. Make sure that your computer containing your music library is powered ON and Windows Media Connect is running (icon should be visible in the task tray). With the Media Module powered ON and connected to your network, make sure that the Media Module is an authorized device. Launch Windows Media Connect through your Control Panel. On the wizard screen, scroll down the list of devices. If the Media Module is not listed, click the "Add" button at the bottom of the list. Click on Media Module, then click "OK." It should show up on the list of authorized devices. Click "Done." Reboot the Media Module by disconnecting the AC power from the wall outlet.
9. The Media Module can not access the iTunes library.	A. iTunes is not running. B. iTunes is not configured for sharing. C. iTunes is not responding to commands from the Media Module.	A. Make sure the computer containing your iTunes library is turn on and iTunes is running. B. In iTunes, be sure to turn on the "music sharing" option. Go to the iTunes>Preferences menu or Edit>Preferences for PC users. In the dialog box that appears, click the "Sharing" icon, then check the option "Share my music" to enable sharing on your local network. C. Close and restart iTunes on your computer.

Troubleshooting (cont.)

Music Troubleshooting Table

Symptoms	Probable Cause	Recommended Action
<p>10. I can see my iTunes library in the list of libraries, but when I try to connect, the connection fails.</p>	<p>A. iTunes is not configured for sharing.</p> <p>B. No IP address assigned to the Media Module.</p>	<p>A. In iTunes, be sure to turn on the "music sharing" option. Go to the iTunes>Preferences menu or Edit> Preferences for PC users. In the dialog box that appears, click the "Sharing" icon, then check the option "Share my music" to enable sharing on your local network.</p> <p>B. The Media Module was not assigned an IP address via DHCP, but the PC was. In this situation, the Media Module is able to see the library via Rendezvous, but is not able to connect to the library. Here is how to check your Media Module's address: Enter the settings menu, select "System," select "Music," select "Roku IP Address." If your IP address is of the form 169.254.xxx.xxx, the Media Module did not get a DHCP-assigned address. Check the configuration of your router to ensure it is set up to assign DHCP addresses. Reboot the Media Module by disconnecting the AC power from the wall outlet.</p>
<p>11. The Media Module can not access the Musicmatch library.</p>	<p>A. Musicmatch is not running.</p> <p>B. Musicmatch is not configured for sharing.</p>	<p>A. Make sure the computer containing your music library is powered ON.</p> <p>B. Make sure music sharing is enabled in Musicmatch. From the main Musicmatch menu, click on Options/Settings. Click on the tab "CD Lookup/Connectivity." Click the buttons next to "Enable music server" as well as "Universal Plug and Play." Musicmatch does not need to be running while using the Media Module; once enabled, the UPnP server runs in the background. Reboot the Media Module by disconnecting the AC power from the wall outlet.</p>
<p>12. The Media Module is connected to my network via wired ethernet, but is unable to play Internet radio and may sometimes fail to locate, connect to, or play music from my music servers.</p>	<p>A. No IP address assigned to the Media Module.</p> <p>B. Ethernet cable is bad.</p>	<p>A. Determine the Media Module's address by entering the settings menu, select "System," select "Music," select "Roku IP Address." If your IP address is of the form 169.254.xxx.xxx, the Media Module did not get a DHCP-assigned address. Check the configuration of your router to ensure it is set up to assign DHCP addresses. Reboot the Media Module by disconnecting the AC power from the wall outlet.</p> <p>B. Replace the ethernet cable.</p>

Troubleshooting (cont.)

Music Troubleshooting Table

Symptoms	Probable Cause	Recommended Action
13. No sound plays through the speakers.	<p>A. The song is paused.</p> <p>B. The volume is too low.</p>	<p>A. Make sure a song is playing. If the song is paused, press the OK button to continue playback.</p> <p>B. Make sure the volume is turned up high enough for proper enjoyment.</p>
14. Some of my music files do not display while browsing.	A. Missing ID3 tag info.	A. ID3 data tags may be missing. Information about your music, including Song Name, Artist, Composer, Album, and Genre is usually created automatically by the software you used to save your audio CD files on your computer's hard drive. This process creates data called "ID3 tags" to describe each track. If this data is missing from your music files, they will not appear when you browse by that data category. You can edit this information in music jukebox software such as iTunes.
15. A music file will not play.	A. Unsupported file format.	A. Make sure your file is a supported format: iTunes Music Server: MP3, AAC, ALAC, AIFF and WAV Windows Media Player 11 / Windows Media Connect: MP3, WMA (including DRM WMA) and WAV.
16. Songs purchased through the iTunes music store will not play.	A. Song is not supported because of DRM.	A. This is normal. DRM AAC files (i.e., files purchased on Apple's music store) are not supported. Those files will be detected but will be skipped during playback.
17. I cannot find playlists that I saved on my computer.	A. Some playlists may not be supported.	A. iTunes users: Make sure your playlist was created in iTunes and is visible in your iTunes application. Windows Media Connect users: Make sure your playlists are saved in the My Documents\My Music\My Playlists or other shared folder. Musicmatch users: Musicmatch exports playlists in a manner that is not supported. Slimserver users: Make sure your playlist is a Slimserver-supported playlist format.

Lights Troubleshooting Table

Symptoms	Probable Cause	Recommended Action
1. The shower lights do not turn on.	<p>A. The light bulbs are burned out.</p> <p>B. A fuse is blown inside the wiring compartment.</p>	<p>A. Change the light bulbs.</p> <p>B. Unplug the unit from the wall outlet. Open the AC wiring compartment. Replace the fuse with a proper replacement. Reinstall the cover. Plug the power cord back into the wall outlet and retest.</p>

Troubleshooting (cont.)

Lights Troubleshooting Table

Symptoms	Probable Cause	Recommended Action
2. Shower lights come on, but do not dim.	A. Wrong style of light bulbs being used.	A. Incandescent bulbs should be installed in the fixture, do not use compact florescent bulbs.
3. Internal lighting fuse keeps blowing.	A. Maximum wattage rating is being exceeded.	A. Make sure the total wattage of light bulbs does not exceed 250 Watts.
4. No "Lighting" listed in menu.	A. Lighting is disabled in the settings menu.	A. In the settings menu, enable lighting.

Media Module Troubleshooting Table

Symptoms	Probable Cause	Recommended Action
1. System stops working and the status LED is a solid red.	A. System failure.	A. Reboot the Media Module by disconnecting the AC power from the wall outlet. If the status LED remains a solid red after reboot, replace the Media Module.
2. System stops working and the Status LED is a OFF.	A. Power supply failure. B. Incorrect wiring of the AC power supply.	A. Reboot the Media Module by disconnecting the AC power from the wall outlet. If there is no change after reboot, replace the Media Module. B. Verify that the Media Module was installed per the installation manual. Make sure AC power is present at the outlet the Media Module is plugged into.
3. Music stops playing and I get a music error.	A. Thermal shutdown. B. Incorrect speaker load.	A. Shut down the system for 1 hour to allow the unit to cool. Make sure the area where the unit is installed does not exceed 104°F (40°C). B. Verify the speaker load is 4 to 8 ohms.
4. Devices (lighted rain panel, steam generator, etc.) are sometimes not on the menu, even though I have them connected to the Media Module.	A. Damaged cables or incorrect cable installation. B. Power fluctuation. C. The device is not installed correctly.	A. Check all wiring connections. B. Verify that the devices are connected to a stable power supply. C. See peripheral device owners manual.
5. No display on the user interface.	A. The interface cable is damaged. B. The interface cable is not plugged in. C. The interface or Media Module requires servicing.	A. Replace the interface cable. B. Verify the interface cable is properly plugged into the interface at all locations. C. Contact your Kohler Co. Authorized Service Representative.

Guide d'installation

Interface digitale

INSTRUCTIONS IMPORTANTES



AVERTISSEMENT : Lors de l'utilisation des produits électriques, des précautions de base devraient toujours être observées, incluant ce qui suit:



DANGER : Risque d'électrocution. Raccorder uniquement à des circuits protégés par un Disjoncteur de Fuite de Terre (GFCI) ou à un Disjoncteur de Mise à la Terre (ELCB). **Une mise à la terre est requise.** L'unité devrait être installée et mise à la terre par un représentant technicien qualifié.



AVERTISSEMENT : Risque d'électrocution. Tout le câblage électrique devrait être réalisé par un électricien qualifié.



AVERTISSEMENT : Risque d'électrocution. Débrancher l'alimentation avant de procéder à l'entretien.



AVERTISSEMENT : Risque de blessures ou d'endommagement du matériel. Veuillez lire toutes les instructions avant de commencer l'installation.

AVIS : Respecter tous les codes de plomberie, d'électricité et de bâtiment.

Spécifications

Interface

Température ambiante	Max 125°F (52°C)
Humidité relative maximum	Condensation 100% (surface externe uniquement)
Longueur du câble d'interface de l'utilisateur (fourni avec la valve ou avec l'interface accessoire)	30 pieds (9,15 m)

Module média

Température ambiante	Max 104°F (40°C)
Humidité relative maximum	95% non-condensé
Service électrique	100-240 VAC, 50-60 Hz, 4,4-1,83 A
Éclairage	100-240 VAC, 50-60 Hz, 2,4-1,0 A
Module média	100-240 VAC, 50-60 Hz, 2,0-0,83 A
Longueur de câble de valve (fourni)	30 pieds (9,14 m)
Longueur de câble de haut-parleur	25 pieds (7,62 m)
Longueur de câble de ligne d'entrée	5,6 pieds (1,71 m)
Longueur de câble ethernet	30 pieds (9,14 m)

Outils et matériels



Crayon à papier

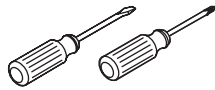

Tournevis



Niveau à bulle

Plus:

- Cales
- Ventouses (fournies)

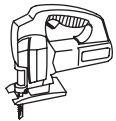

Scie sauteuse/
baïonnette



Perceuse

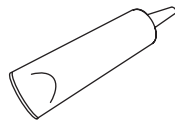

Mastic

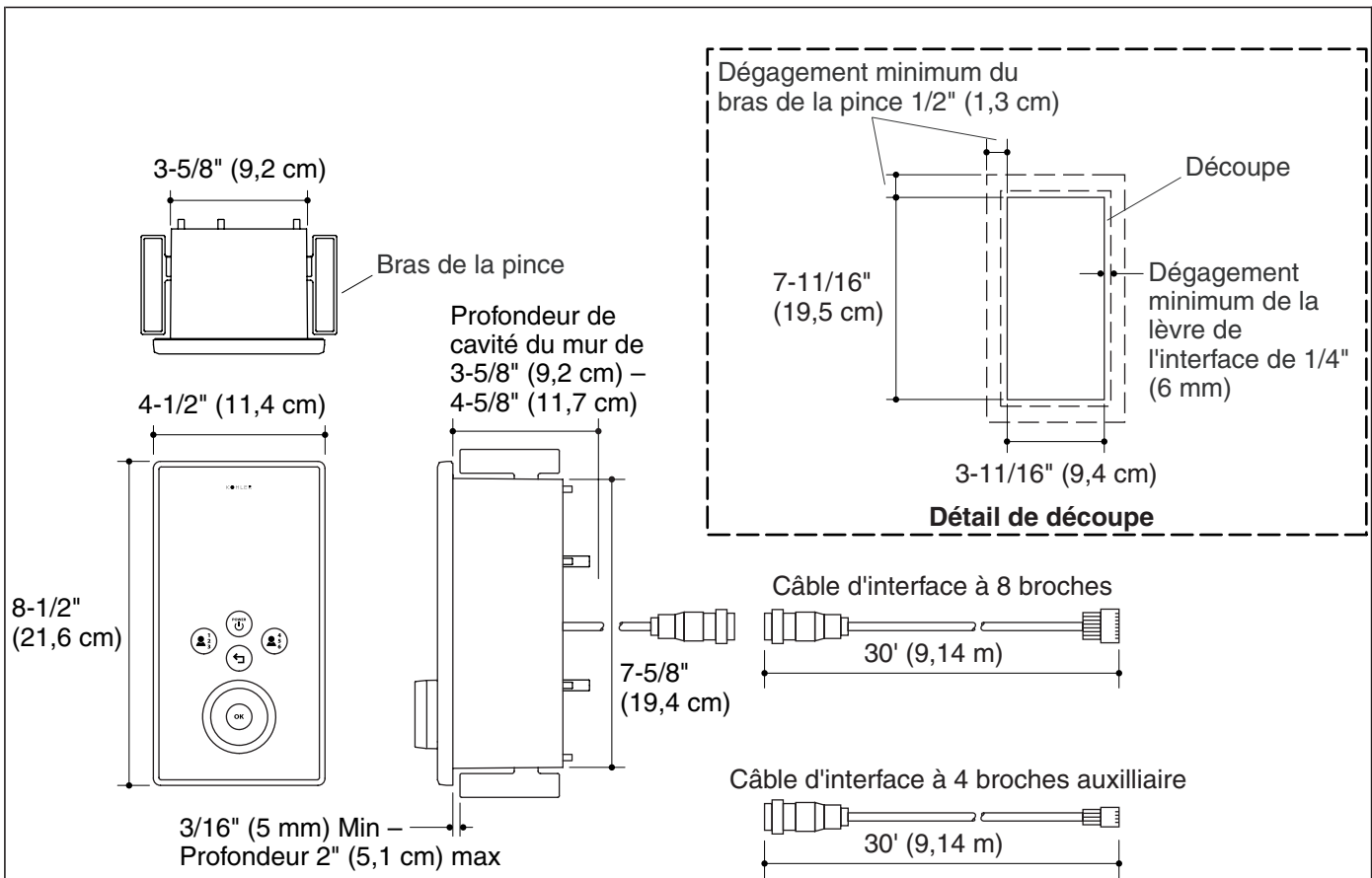
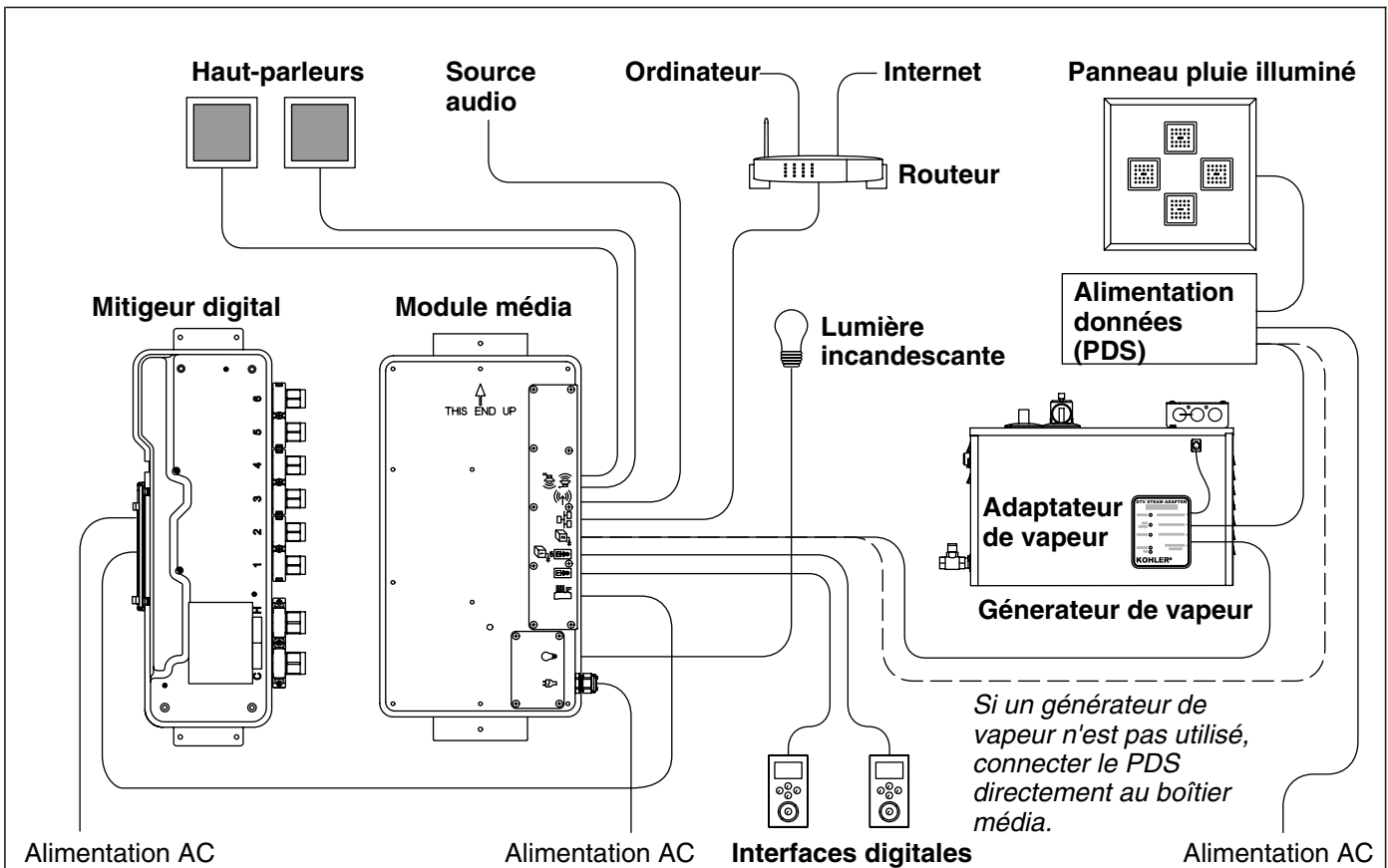

Illustration de raccordement

Avant de commencer

- Respecter tous les codes électriques, de plomberie et de bâtiment locaux.
- Lire ces instructions et déterminer tous les composants requis avec leurs emplacements d'installation avant de commencer cette installation.
- Un électricien agréé devrait installer une prise électrique de 120 V GFCI, aux environs du cadrage de support, à proximité de la valve électronique et du module média. La(les) interface(s) est/sont alimentées à travers la(les) connexion(s) avec le module média.
- Installer la valve et le module média avant d'installer la(les) interface(s).
- Kohler Co. se réserve le droit d'apporter toutes modifications sur le design de nos produits et ceci sans préavis, tel que spécifié dans le catalogue des prix.



1. Composants

L' (les) interface(s) digitale(s) contrôle le mitigeur digital, générateur de vapeur, panneau pluie illuminé, et la musique à travers le module média.

Les câbles sont fournis pour la connexion du mitigeur digital, des haut-parleurs, de la ligne audio et de l'Ethernet au module média. Les câbles d'interface sont inclus avec la valve et les interfaces de l'utilisateur.

- Déterminer tous les composants requis avec leurs emplacements d'installation avant de commencer cette installation.
- Localiser l'interface primaire (connexion 8 broches) dans la cabine de douche et l'interface auxiliaire optionnelle (connexion 4 broches) à l'extérieur de la cabine de douche.
- Vérifier que les composants sont localisés de manière à ce que les câbles de connexion s'étendent aisément entre les points de connexion.
- Se référer aux guides d'installation emballés avec chaque produit pour les besoins spécifiques d'installation.

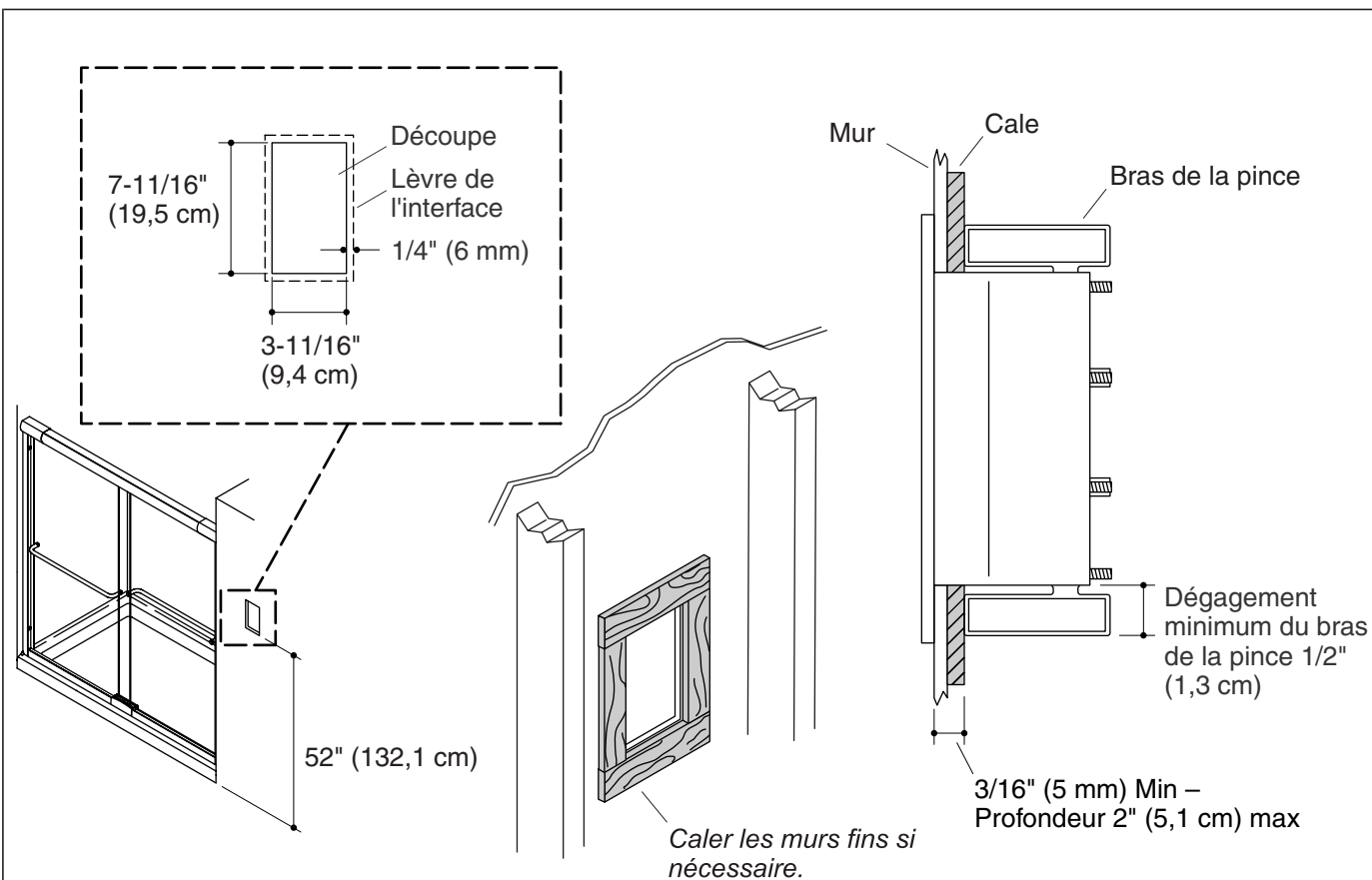

2. Préparer le site

IMPORTANT ! Les illustrations d'installation verticale sont montrées; pour des installations horizontales d'interface, orienter la découpe en conséquence.

REMARQUE : Permettre un chevauchement de 1/4" (6 mm) de la lèvre du manchon du mur et un dégagement minimum de 1/2" (1,3 cm) autour de l'arrière de l'ouverture pour permettre aux clips de s'engager entièrement.

- Se référer à l'information de raccordement. Avec un crayon, marquer les lignes de découpe sur le mur fini.
- Découper l'ouverture dans le mur fini en suivant les guides au crayon.
- Pour des matériaux de mur fini de moins de 3/16" (5 mm), le rebord autour de l'arrière de l'ouverture pour fournir un support adéquat pour le montage du manchon du mur d'interface.

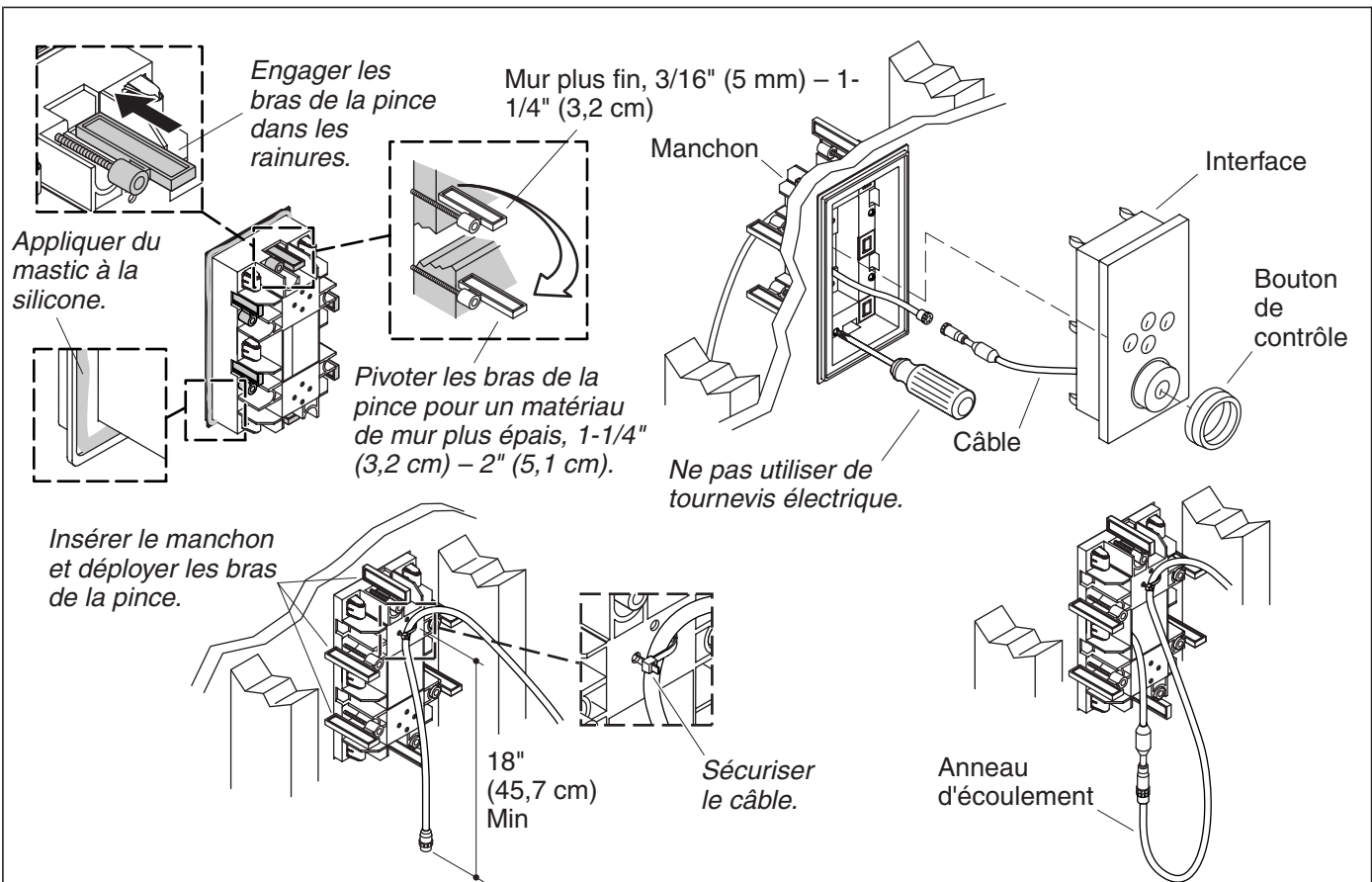

3. Installer l'interface



ATTENTION : Risque d'endommagement du produit. Ne pas utiliser de tournevis électriques pour installer l'interface.

REMARQUE : Les bras de pince peuvent être retirés et retournés pour permettre l'installation sur des murs plus épais.

- Mesurer l'épaisseur du mur fini.
- Si approprié, retourner les bras du clip pour accommoder les matériaux de mur plus épais. Se référer à l'illustration ci-dessus.
- Sécuriser le câble d'interface, à partir de la valve, avec un serre fils à l'arrière du manchon du mur permettant approximativement à 18" (45,7 cm) de câble de se suspendre librement.
- Insérer l'extrémité libre du câble d'interface dans l'ouverture du manchon du mur.
- Engager les bras de pince dans les rainures du manchon.
- Appliquer un ruban de mastic à la silicone dans la rainure autour de l'arrière de la lèvre du manchon.
- Insérer le manchon dans la découpe.
- Pivoter les bras de pince de manière à ce qu'ils soient perpendiculaires à l'ouverture.
- Serrer les vis à la main. Ne pas trop serrer.
- Nettoyer tout excès de mastic de l'avant du manchon. Faire attention de ne pas mettre de mastic sur la surface extérieure du manchon.
- Retirer le capuchon des câbles de l'interface.
- Connecter l'interface au câble d'interface.

Installer l'interface (cont.)

- Alimenter avec précaution la connexion à travers l'orifice du manchon du mur et dans la cavité. Un anneau d'écoulement se formera automatiquement dans le câble.
- Vérifier que le joint est en place sur l'interface.
- Glisser le corps de l'interface dans le manchon.
- Presser fermement sur l'interface avec les paumes des mains jusqu'à engager en place.
- Installer le boutons de contrôle.

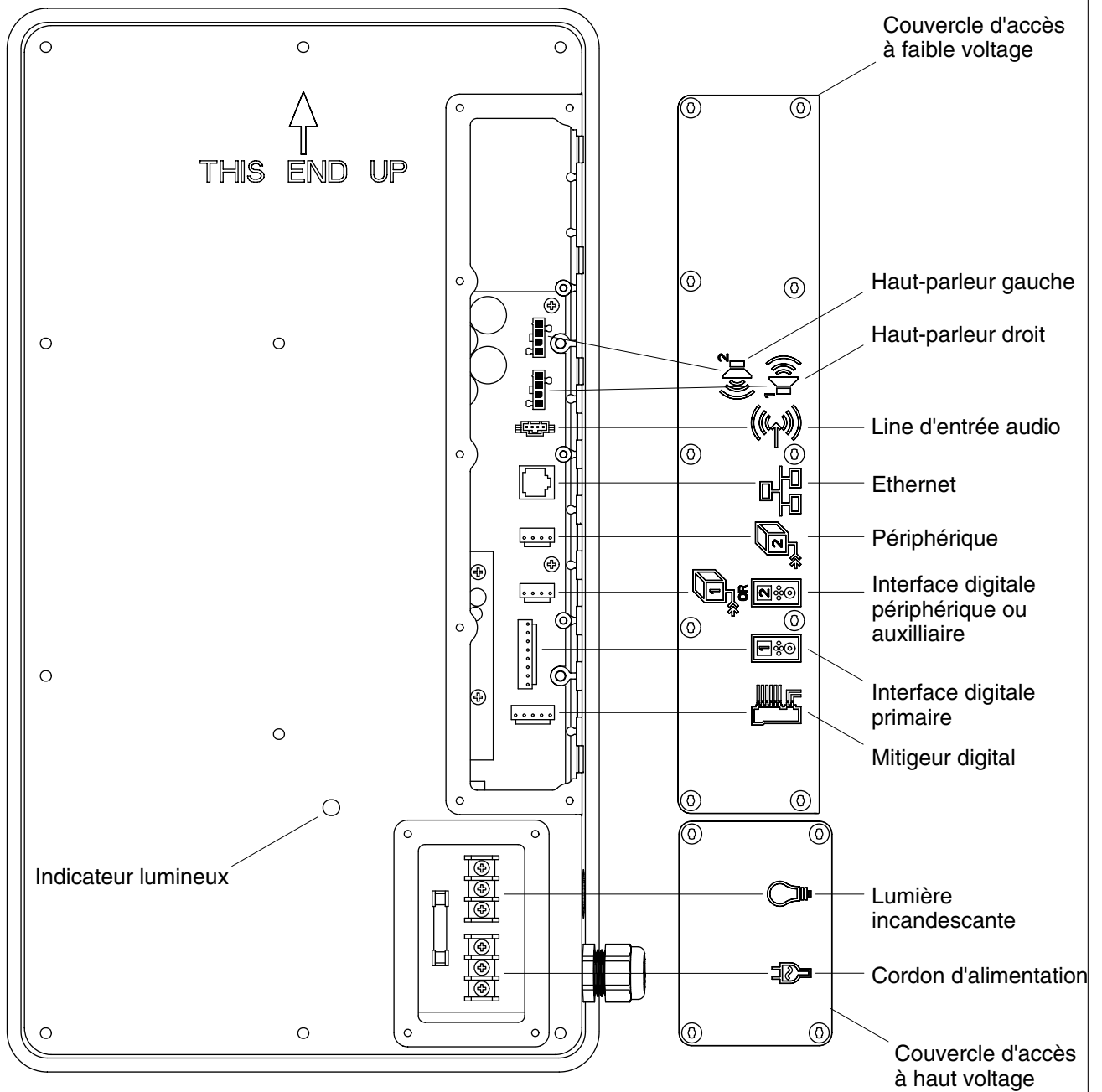

Connexion de touche

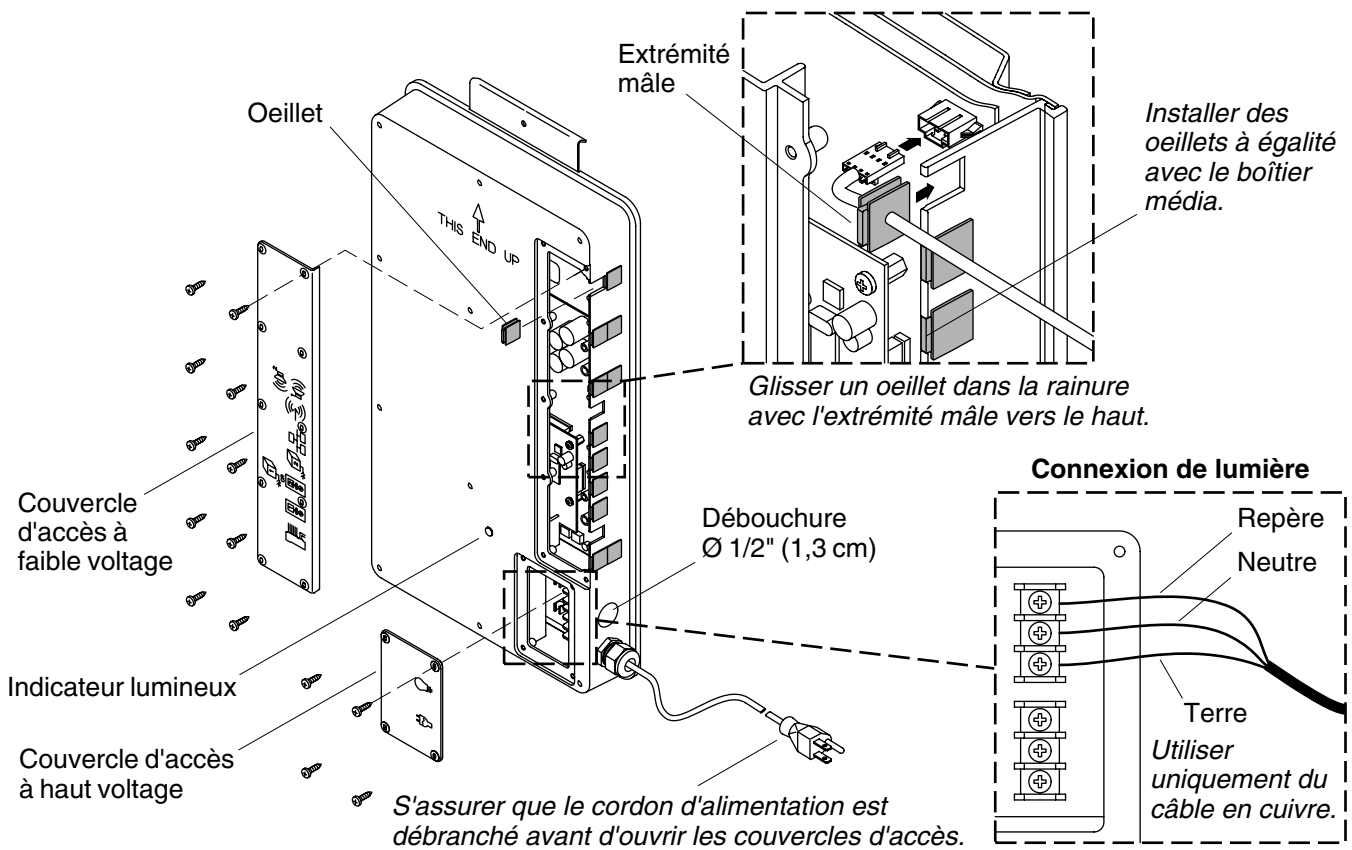

4. Connecter les interfaces



ATTENTION : Risque de choc électrique ou d'endommagement du produit. S'assurer que le cordon d'alimentation du module média est débranché avant de retirer les couvercles d'accès.

- Retirer le couvercle d'accès au faible voltage du module média.
- Retirer les oeillets aux emplacements d'installation du (des) câble(s) d'interface. Se référer à "Clé de connexion".
- Presser gentiment chaque connexion jusqu'à ce qu'elles s'engagent ensemble.
- Glisser l'oeillet du câble dans la rainure avec l'extrémité mâle vers le haut. Vérifier que l'oeillet est proprement reposé.

5. Compléter l'installation

- Installer tout composant additionnel si cela n'a pas déjà été fait à ce moment selon les instructions d'installation emballées avec les produits. Pour la connecter au module média, se référer à la section "Connecter les composants" dans le guide d'installation du module média.
- Réinstaller les couvercles d'accès du module média. Ne pas trop serrer.

6. Vérification de l'installation

- Brancher l'alimentation électrique du module média dans la prise. Vérifier que la lumière indicatrice du module média s'active et clignote.
- Ouvrir l'alimentation d'eau à la valve.
- Vérifier s'il y a des fuites dans les connexions et faire tous les réglages au besoin.

Vérification de l'installation (cont.)

- Ouvrir l'alimentation électrique principale. Le son de mise sous tension de la valve devrait être entendu et l'icône d'alimentation de l'interface de l'utilisateur clignotera en vert.
- Si ce n'est pas déjà fait, se référer au "Guide de l'utilisateur de l'interface digitale" pour initialiser l'interface.

REMARQUE : Pour plus d'information sur l'interface de l'utilisateur et ses menus, se référer au guide du propriétaire de l'interface de l'utilisateur.

- Au menu principal de l'interface, sélectionner SHOWER>Options>All On. Ceci sélectionnera tous les composants connectés et purgera l'air du système.
- Vérifier s'il y a des fuites et faire tous les réglages selon le besoin.
- Vérifier que le débit d'eau est suffisant pour les besoins de douche.

Dépannage



ATTENTION : Risque de blessures corporelles. La valve peut contenir de l'eau chaude; faire attention lors de la purge de toute eau résiduelle.

IMPORTANT ! Couper le courant et l'alimentation d'eau à la valve avant de procéder à toute maintenance.

Il est recommandé que toute maintenance de valve devrait être effectuée par un technicien représentant de Kohler Co.

Ce guide de dépannage est seulement destiné à une aide générale. Pour des problèmes ou questions concernant le dépannage et l'installation, composer le 1-800-4-KOHLER.

Table de dépannage d'interface

Symptômes	Cause probable	Action recommandée
1. Le panneau de contrôle n'est pas allumé.	<p>A. L'alimentation n'est pas branché dans la prise.</p> <p>B. La connexion de l'alimentation au module média peut être desserrée ou déconnectée.</p> <p>C. Les connexions de câble d'interface sont peut être desserrés ou déconnectés.</p> <p>D. Le disjoncteur a été déclenché.</p> <p>E. La mémoire du module média peut nécessiter une réinitialisation.</p> <p>F. Si aucune de ces actions recommandées ne rectifient le symptôme, la valve ou l'interface nécessitent un dépannage.</p>	<p>A. Brancher l'alimentation électrique dans la prise.</p> <p>B. Vérifier les connexions d'alimentation électrique au module média et reconnecter si besoin.</p> <p>C. Vérifier toutes les connexions de câble d'interface, connecter si besoin.</p> <p>D. Réinitialiser le disjoncteur.</p> <p>E. Déconnecter et reconnecter l'alimentation électrique du module média.</p> <p>F. Contacter un représentant de service agréé Kohler Co.</p>
2. L'indicateur de courant de l'interface clignote mais ne s'allume pas.	<p>A. Les connexions de câble d'interface sont peut être desserrés ou déconnectés.</p> <p>B. Si l'action recommandée ci-dessus ne rectifie pas le problème, l'interface ou la valve nécessitent un dépannage.</p>	<p>A. Vérifier toutes les connexions de câble d'interface, connecter si besoin.</p> <p>B. Contacter un représentant de service agréé Kohler Co.</p>

Dépannage (cont.)

Table de dépannage d'interface

Symptômes	Cause probable	Action recommandée
3. L'interface fonctionne normalement mais il n'y a pas de débit d'eau des composants.	<p>A. Les raccords entrée/sortie sont peut-être bouchés.</p> <p>B. Les alimentations d'eau chaude et froide ne sont pas ouvertes.</p> <p>C. La valve ou la mémoire du module média peut nécessiter une réinitialisation.</p> <p>D. Erreur de système.</p> <p>E. Si aucune de ces actions recommandées ne rectifient le symptôme, le module média nécessite un dépannage.</p>	<p>A. Vérifier les entrées et sorties de tout blocage ou débris. Nettoyer les grilles d'entrée. Se référer à la section "Nettoyer les grilles d'entrée" du guide du propriétaire de la valve.</p> <p>B. Ouvrir l'alimentation d'eau à la valve.</p> <p>C. Déconnecter et reconnecter l'alimentation électrique de la valve et du module média.</p> <p>D. Vérifier l'interface de tout code d'erreur. Se référer à la section "Diagnostics" du guide du propriétaire de l'interface digitale.</p> <p>E. Contacter un représentant de service agréé Kohler Co.</p>
4. Débit continu.	A. Le système ne s'éteint pas.	A. Couper l'alimentation d'eau et électrique et contacter le représentant agréé de service Kohler Co.
5. Les interfaces primaires et auxiliaires sont allumées, mais l'interface auxiliaire n'a pas l'air de fonctionner.	A. La fonction verrouillage est activée.	A. Désactiver le mode d'initialisation.
6. L'écran n'est pas très lisible.	<p>A. Le contraste n'est pas optimisé.</p> <p>B. La luminosité n'est pas optimisée.</p>	<p>A. Ajuster le contraste à partir du menu de réglage de l'interface de l'utilisateur.</p> <p>B. Ajuster la luminosité à partir du menu de réglage de l'interface de l'utilisateur.</p>
7. Les thérapies massage et température ne fonctionnent pas.	A. Les fonctions de thérapie massage et température ne sont pas activées.	A. Activer les fonctions de thérapie massage et température en utilisant l'interface de l'utilisateur.

Table de dépannage de valve

Symptômes	Cause probable	Action recommandée
1. La température maximale de mélange est trop chaude ou trop froide.	<p>A. Réglage de température maximum incorrect.</p> <p>B. Si l'action recommandée ci-dessus ne rectifie pas le problème, l'interface ou la valve nécessitent un dépannage.</p>	<p>A. Se référer à la section "Régler la température maximum" du guide de l'utilisateur de l'interface digitale.</p> <p>B. Contacter un représentant de service agréé Kohler Co.</p>
2. Débit continu.	A. Le système ne s'éteint pas.	A. Couper l'alimentation d'eau et électrique et contacter le représentant agréé de service Kohler Co.

Dépannage (cont.)

Table de dépannage de valve

Symptômes	Cause probable	Action recommandée
3. Le mode massage s'arrête mais l'eau continue à couler des pommes de douches.	<p>A. Calibrages inégaux de débit entre les sorties de valve.</p> <p>B. Fluctuation de pression d'entrée.</p> <p>C. Différence de pression plus grande que 5 psi (34,5 kPa) entre les lignes d'alimentation chaude et froide.</p>	<p>A. Vérifier que l'installation comprend un jet pour corps par sortie de valve et utilise des jets pour le corps de même débit. Si besoin, contacter l'installateur pour réviser l'installation.</p> <p>B. Installer les régulateurs de pression dans les lignes d'alimentation.</p> <p>C. Installer les régulateurs de pression pour ramener les alimentations à 5 psi (34,5 kPa) l'un de l'autre.</p>
4. Seule de l'eau froide émane des sorties.	<p>A. Soit l'alimentation d'eau chaude n'est pas ouverte, soit elle n'est pas connectée à l'entrée de la valve.</p> <p>B. L'entrée d'eau chaude est bloquée.</p> <p>C. Si aucune de ces actions recommandées ne rectifient le symptôme, la valve nécessite un dépannage.</p>	<p>A. Vérifier si l'alimentation d'eau chaude est ouverte et connectée à l'entrée de la valve.</p> <p>B. Vérifier si la grille d'entrée d'eau chaude est obstruée. Nettoyer ou remplacer la grille d'entrée. Se référer au guide du propriétaire de la valve.</p> <p>C. Contacter un représentant de service agréé Kohler Co.</p>
5. Fluctuation ou réduction du débit. La valve fonctionne correctement.	<p>A. Les raccords entrée/sortie sont peut-être bouchés.</p> <p>B. La pression d'eau est faible.</p> <p>C. Débit fluctuant.</p> <p>D. Si aucune de ces actions recommandées ne rectifient le symptôme, la valve nécessite un dépannage.</p>	<p>A. Vérifier les entrées et sorties de tout blocage ou débris. Nettoyer les grilles d'entrée. Se référer à la section "Nettoyer les grilles d'entrée" du guide du propriétaire de la valve.</p> <p>B. Vérifier que le calibrage de débit est au minimum ou plus de celui requis. Se référer à la section "Spécifications" du guide du propriétaire de la valve.</p> <p>C. Vérifier que les pressions d'entrée dynamiques sont conformes aux spécifications. Se référer à la section "Spécifications" du guide du propriétaire de la valve.</p> <p>D. Contacter un représentant de service agréé Kohler Co.</p>
6. Dérive de température mixte ou cycle de température.	<p>A. Fluctuation de température d'eau.</p> <p>B. Fluctuation de température d'alimentation d'eau chaude.</p> <p>C. Différence de pression plus grande que 5 psi (34,5 kPa) entre les lignes d'alimentation chaude et froide.</p>	<p>A. Vérifier que les différentiels de température d'entrée soient suffisants. Se référer à la section "Spécifications" du guide du propriétaire de la valve.</p> <p>B. Vérifier et faire les ajustements si nécessaire.</p> <p>C. Installer les régulateurs de pression pour ramener les alimentations à 5 psi (34,5 kPa) l'un de l'autre.</p>

Dépannage (cont.)**Table de dépannage de valve**

Symptômes	Cause probable	Action recommandée
	D. Si aucune de ces actions recommandées ne rectifient le symptôme, la valve nécessite un dépannage.	D. Contacter un représentant de service agréé Kohler Co.
7. Fuite d'eau du corps de la valve. ATTENTION: Risque de blessure corporelle ou d'endommagement du produit. Couper le courant principal et l'alimentation d'eau.	A. Les connexions ne sont pas sécurisées. B. Les joints sont usés ou endommagés. C. Fuite interne.	A. Vérifier toutes les connexions. Faire les réglages. B. Commander un paquet de joint de dépannage et remplacer tous les joints. C. L'unité nécessite une révision. Contacter un représentant de service autorisé Kohler Co.
8. Eau chaude uniquement, la valve s'arrête.	A. Les lignes d'eau chaude et froide sont inversées.	A. Permuter les connexions d'alimentation d'eau chaude et froide. Vérifier que l'alimentation d'eau chaude est connectée à l'entrée marquée "H" et que l'alimentation d'eau froide est connectée à l'entrée marquée "C".

Table de dépannage musique

Symptômes	Cause probable	Action recommandée
1. Les haut-parleurs ne produisent pas de son dans une configuration à deux haut-parleurs.	A. Le câble de haut-parleur n'est pas correctement branché.	A. S'assurer que les câbles sont correctement installés dans les connexions du module média et aux haut-parleurs gauches et droits.
2. Les haut-parleurs ne produisent pas de son dans une configuration à quatre haut-parleurs.	A. Haut-parleur endommagé ou débranché.	A. S'assurer que les haut-parleurs sont correctement installés dans les connexions du module média et aux deux terminaux sur chaque câble gauches et droits.
3. Après avoir activé la musique très fort, celle-ci s'arrête même si une chanson est correctement sélectionnée.	A. Arrêt thermal.	A. Arrêter le système pendant 1 heure pour permettre à l'unité de refroidir. S'assurer que l'emplacement d'installation n'excède pas 104°F (40°C).
4. Le menu librairie n'est pas disponible.	A. L'accord Roku a été rejeté.	A. Entrer le menu réglages, sélectionner "Système", sélectionner "Logiciel musique", sélectionner "Accord Roku" et sélectionner "OUI".
5. Le serveur musique n'est pas disponible.	A. Le réseau sans fil n'est pas correctement configuré. B. Le câble réseau n'est pas connecté au routeur/interrupteur correct. C. Un serveur média compatible n'est pas installé/ne fonctionne pas sur l'ordinateur personnel.	A. Entrer le menu réglages, sélectionner "Système", sélectionner "Sécurité WiFi", sélectionner "Nom réseau", sélectionner "Clé WEP/WPA" et entrer la clé sécurité. B. Connecter le module média aux ports ethernet du routeur/interrupteur. C. Installer/ouvrir un des serveurs média servis tels que iTunes®, Microsoft® Windows® Media Connect, Rhapsody™ ou Musicmatch® sur votre ordinateur et télécharger la musique favorite dans la librairie du serveur.

Dépannage (cont.)

Table de dépannage musique

Symptômes	Cause probable	Action recommandée
	<p>D. Le serveur média sur l'ordinateur personnel n'est pas configuré pour partager les fichiers.</p> <p>E. La région WiFi incorrecte a été sélectionnée.</p>	<p>D. Se référer au menu d'aide du serveur média pour configurer correctement le partage de fichier.</p> <p>E. Entrer dans le menu des réglages, sélectionner "Système", sélectionner "Logiciel musique", sélectionner "Région" et sélectionner la région géographique appropriée qui concorde le routeur Wi-Fi.</p>
<p>6. J'ai un réseau sans fil mais le module média ne connecte pas au réseau.</p>	<p>A. Le câble ethernet est branché.</p> <p>B. Le module média n'est pas à portée du Wi-Fi.</p> <p>C. Une clé WEP n'a pas été composée pour un réseau sécurisé.</p> <p>D. Le routeur n'est pas réglé pour 802.11b.</p>	<p>A. S'assurer que le câble Ethernet n'est pas branché dans la prise ethernet du module média.</p> <p>B. S'assurer que le module média est à portée du réseau Wi-Fi.</p> <p>C. Entrer le menu réglages, sélectionner "Système", sélectionner "Sécurité WiFi", sélectionner "Nom réseau", sélectionner "Clé WEP" et entrer la clé sécurité.</p> <p>D. S'assurer que le point d'accès/routeur est configuré pour permettre des clients 802.11b.</p>
<p>7. Le média module ne peut pas connecter au serveur iTunes avec un pare-feu informatique en fonction.</p>	<p>A. Le pare-feu informatique n'est pas correctement configuré pour permettre le partage de musique iTunes.</p>	<p>A. S'assurer que le pare-feu informatique est configuré pour permettre le partage de musique iTunes. Pour un Mac: Ouvrir les préférences du système. Sélectionner l'icône de partage et cliquer sur la languette pare-feu informatique. Sélectionner l'option "Partage de musique iTunes". Pour un PC: Se référer à la documentation pour changer les réglages du pare-feu informatique. Sous Windows XP service pack 2, ouvrir "Sécurité", sélectionner "Windows Firewall", cliquer sur "Exceptions" et vérifier si iTunes est activé. Dans le cas échéant, utiliser "Ajouter programmes" pour l'activer. Après ces changements effectués, redémarrer le module média en déconnectant et reconnectant l'alimentation AC.</p>

Dépannage (cont.)

Table de dépannage musique

Symptômes	Cause probable	Action recommandée
8. Le module média ne peut pas accéder à la bibliothèque Windows Media Connect.	A. Windows Media Connect n'est pas configuré pour le partage.	A. S'assurer que l'ordinateur qui contient la bibliothèque de musique est en MARCHE et que Windows Media Connect est en fonction (icône devrait être visible dans la barre de tâches). Avec le module média en MARCHE et connecté au réseau, s'assurer que le module média soit un appareil autorisé. Démarrer Windows Media Connect à partir du panneau de contrôle. Sur l'écran, défiler la liste des appareils. Si le module média n'est pas listé, cliquer sur "Ajouter" à la base de la liste. Cliquer sur module média, puis sur "OK". Il devrait apparaître dans la liste des appareils autorisés. Cliquer "Terminé". Réinitialiser le module média en déconnectant le câble AC de la prise au mur.
9. Le module média ne peut pas accéder à la bibliothèque iTunes.	A. iTunes n'est pas en fonction. B. iTunes n'est pas configuré pour le partage. C. iTunes ne répond pas aux commandes du module média.	A. S'assurer que l'ordinateur contenant la bibliothèque iTunes soit en marche et que iTunes soit en fonction. B. Dans iTunes, s'assurer de mettre en marche l'option "partage musique". Aller à iTunes>menu préférences ou Éditer>Préférences pour utilisateurs PC. Dans le menu dialogue qui apparaît, cliquer sur l'icône "Partager", puis re-sélectionner l'option "Partager la musique" pour activer le partage sur le réseau local. C. Fermer et redémarrer iTunes sur l'ordinateur.
10. Je vois la bibliothèque iTunes dans la liste des bibliothèques mais lorsque j'essaie de connecter, la connexion échoue.	A. iTunes n'est pas configuré pour le partage.	A. Dans iTunes, s'assurer de mettre en marche l'option "partage musique". Aller à iTunes>menu préférences ou Éditer>Préférences pour utilisateurs PC. Dans le menu dialogue qui apparaît, cliquer sur l'icône "Partager", puis re-sélectionner l'option "Partager la musique" pour activer le partage sur le réseau local.

Dépannage (cont.)

Table de dépannage musique

Symptômes	Cause probable	Action recommandée
	<p>B. Pas d'adresse IP affectée au module média.</p>	<p>B. Le module média n'a pas été affecté d'adresse IP via DHCP mais le PC l'a été. Dans cette situation, le module média peut voir la librairie via Rendezvous, mais ne peut pas connecter à la librairie. Voici comment vérifier l'adresse du module média: Entrer le menu réglages, sélectionner "Système", sélectionner "Logiciel musique", sélectionner "Adresse IP Roku". Si l'adresse est sous la forme 169.254.xxx.xxx, le module média n'a pas capté l'adresse affectée DHCP. Vérifier la configuration du routeur pour assurer qu'il soit réglé pour affecter des adresses DHCP. Réinitialiser le module média en déconnectant le câble AC de la prise au mur.</p>
<p>11. Le module média ne peut pas accéder à la librairie Musicmatch.</p>	<p>A. Musicmatch n'est pas en fonction.</p> <p>B. Musicmatch n'est pas configuré pour le partage.</p>	<p>A. S'assurer que l'ordinateur contenant la librairie de musique soit en MARCHÉ.</p> <p>B. S'assurer que le partage de musique soit activé dans Musicmatch. À partir du menu principal de Musicmatch, cliquer sur Options/Réglages. Cliquer sur "Recherche CD/Connectivité". Cliquer sur les boutons près de "Activer serveur musique" ainsi que "Prêt à brancher universel". Musicmatch ne doit pas être en fonction lors de l'utilisation du module média; une fois activé, le serveur UPnP tourne en fond. Réinitialiser le module média en déconnectant le câble AC de la prise au mur.</p>
<p>12. Le module média est connecté au réseau via ethernet branché, mais ne peut jouer la radio internet et peut parfois échouer à localiser, se connecter, ou jouer de la musique de tous serveurs.</p>	<p>A. Pas d'adresse IP affectée au module média.</p> <p>B. Mauvais câble ethernet.</p>	<p>A. Déterminer l'adresse du module média en entrant dans le menu réglages, sélectionner "Système", sélectionner "Musique", sélectionner "Adresse IP Roku". Si l'adresse est sous la forme 169.254.xxx.xxx, le module média n'a pas capté l'adresse affectée DHCP. Vérifier la configuration du routeur pour assurer qu'il soit réglé pour affecter des adresses DHCP. Réinitialiser le module média en déconnectant le câble AC de la prise au mur.</p> <p>B. Remplacer le câble ethernet.</p>
<p>13. Aucun son à travers les haut-parleurs.</p>	<p>A. La chanson est en pause.</p>	<p>A. S'assurer que la chanson est en route. Si la chanson est en pause, presser sur OK pour continuer.</p>

Dépannage (cont.)

Table de dépannage musique

Symptômes	Cause probable	Action recommandée
	B. Le volume est trop bas.	B. S'assurer que le volume est augmenté pour une bonne satisfaction.
14. Certains des fichiers musique ne s'affichent pas lors de l'exploration.	A. Info étiquette ID3 manquante.	A. Les étiquettes de données ID3 sont peut-être manquantes. L'information concernant la musique, y compris Nom de chanson, Artiste, Compositeur, Album, et Genre est normalement créée automatiquement par le logiciel utilisé pour sauvegarder les fichiers CD sur le disque dur de l'ordinateur. Ce processus crée une donnée "étiquettes ID3" pour décrire chaque morceau. Si cette donnée est manquante des fichiers musique, ils n'apparaîtront lors de la recherche par cette catégorie de données. Vous pouvez éditer cette information dans un logiciel jukebox musique tel que iTunes.
15. Un fichier musique ne joue pas.	A. Format fichier non supporté.	A. S'assurer que le fichier soit un format supporté: Serveur musique iTunes: MP3, AAC, ALAC, AIFF et WAV Windows Media Player 11 / Windows Media Connect: MP3, WMA (y compris DRM WMA) et WAV.
16. Les morceaux achetés à travers un magasin de musique iTunes ne jouent pas.	A. La chanson n'est pas supportée à cause du DRM.	A. Ceci est normal. Fichiers DRM AAC (exemple: fichiers achetés dans un magasin de musique Apple) ne sont pas supportés. Ces fichiers seront détectés mais seront évités durant le playback.
17. Je ne peux pas trouver les listes de diffusion sauvegardées sur l'ordinateur.	A. Certaines listes de diffusion ne sont pas supportées.	A. Utilisateurs iTunes: S'assurer que la liste de diffusion a été créée dans iTunes et est visible dans l'application iTunes. Utilisateurs Windows Media Connect: S'assurer que les listes de diffusion sont sauvegardées dans Mes Documents\Ma Musique\Mes Listes de diffusion ou autre dossier partagé. Utilisateurs Musicmatch: Musicmatch exporte les listes de diffusion de manière non supportée. Utilisateurs slimserveurs: S'assurer que la liste de diffusion est un format de liste de diffusion supporté-slimserveur.

Table de dépannage des lumières

Symptômes	Cause probable	Action recommandée
1. Les lumières de douche ne s'allument pas.	A. Les lampes sont grillées.	A. Changement des lampes.

Dépannage (cont.)**Table de dépannage des lumières**

Symptômes	Cause probable	Action recommandée
	B. Un fusible a sauté à l'intérieur du compartiment de câblage.	B. Débrancher l'unité de la prise au mur. Ouvrir le compartiment de câblage AC. Remplacer le fusible avec un remplacement adéquat. Réinstaller le couvercle. Brancher le cordon d'alimentation dans la prise murale et tester à nouveau.
2. Les lumières de douche s'allument mais ne se réduisent pas.	A. Mauvais style de lampes utilisées.	A. Des lampes incandescentes devraient être installées, ne pas utiliser des lampes fluorescentes compactes.
3. Le fusible intérieur de lumière n'arrête pas de sauter.	A. Le wattage maximum a été excédé.	A. S'assurer que le wattage total des lampes n'excède pas 250 Watts.
4. Pas de "Lumière" listée dans le menu.	A. Lumière désactivée dans le menu des réglages.	A. Dans le menu des réglages, activer lumière.

Table de dépannage du module média

Symptômes	Cause probable	Action recommandée
1. Le système s'arrête et la LED est rouge solide.	A. Défaillance du système.	A. Réinitialiser le module média en déconnectant le câble AC de la prise au mur. Si la LED demeure rouge solide après réinitialisation, remplacer le module média.
2. Le système s'arrête et la LED est éteinte.	A. Panne de courant. B. Câblage incorrect de l'alimentation électrique AC.	A. Réinitialiser le module média en déconnectant le câble AC de la prise au mur. Si il n'y a pas de changement après réinitialisation, remplacer le module média. B. Vérifier que le module média a été installé conformément au manuel d'installation. S'assurer que le courant AC est présent à la prise de branchement du module média.
3. La musique s'arrête et il y a une erreur musique.	A. Arrêt thermal. B. Impédance haut-parleur incorrecte.	A. Arrêter le système pendant 1 heure pour permettre à l'unité de refroidir. S'assurer que l'emplacement d'installation n'excède pas 104°F (40°C). B. Vérifier que l'impédance du haut-parleur soit de 4 à 8 ohms.
4. Appareils (panneau pluie, générateur de vapeur, etc.) sont parfois absents du menu, même quand ils sont connectés au module média.	A. Câbles endommagés ou installation incorrecte de câble. B. Fluctuation de courant. C. L'appareil n'est pas installé correctement.	A. Vérifier toutes les connexions de câblage. B. Vérifier que les appareils sont connectés à une alimentation électrique stable. C. Voir le manuel du propriétaire de l'appareil périphérique.
5. Pas d'affichage sur l'interface de l'utilisateur.	A. Le câble de l'interface est endommagé. B. Le câble de l'interface n'est pas branché.	A. Remplacer le câble de l'interface. B. Vérifier que le câble de l'interface est correctement branché dans l'interface à tous les emplacements.

Dépannage (cont.)

Table de dépannage du module média

Symptômes	Cause probable	Action recommandée
	C. L'interface ou le module média requièrent un dépannage.	C. Contacter un représentant de service agréé Kohler Co.

Guía de instalación

Interface digital

INSTRUCCIONES IMPORTANTES



ADVERTENCIA: Al usar aparatos eléctricos, siga siempre las precauciones básicas, incluyendo las siguientes:



PELIGRO: Riesgo de descarga eléctrica. Conecte la unidad solamente a circuitos protegidos por un interruptor de circuito con pérdida a tierra (GFCI) o disyuntor de fuga a tierra (ELCB). **La conexión a tierra es un requisito.** Un representante de servicio autorizado debe instalar esta unidad y conectarla a tierra.



ADVERTENCIA: Riesgo de descarga eléctrica. Un electricista calificado debe realizar todo el cableado eléctrico.



ADVERTENCIA: Riesgo de descarga eléctrica. Desconecte el suministro eléctrico antes de dar servicio.



ADVERTENCIA: Riesgo de lesiones personales o daños a la propiedad. Por favor, lea atentamente todas las instrucciones antes de comenzar la instalación.

AVISO: Cumpla con todos los códigos de plomería, eléctricos y de construcción.

Especificaciones

Interface

Temperatura ambiental	Máx 125°F (52°C)
Humedad relativa máxima	100% con condensación (Sólo superficie externa)
Longitud del cable de la interface del usuario (provisto con la válvula o con la interface de accesorios)	30 pies (9,15 m)

Módulo de medios

Temperatura ambiental	Máx 104°F (40°C)
Humedad relativa máxima	95% sin condensación
Circuito eléctrico	100-240 VCA, 50-60 Hz, 4,4-1,83 A
Iluminación	100-240 VCA, 50-60 Hz, 2,4-1,0 A
Módulo de medios	100-240 VCA, 50-60 Hz, 2,0-0,83 A
Longitud del cable de la válvula (provisto)	30 pies (9,14 m)
Longitud del cable de bocina	25 pies (7,62 m)
Longitud del cable de entrada de línea	5,6 pies (1,71 m)
Longitud del cable Ethernet	30 pies (9,14 m)

Herramientas y materiales



Lápiz

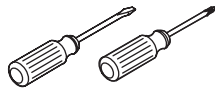

Destornilladores



Nivel

Más:

- Cuñas
- Ventosa (provista)

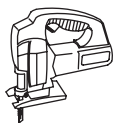

Sierra de vaivén o caladora eléctrica



Taladro

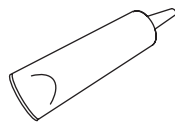

Sellador



Diagrama de instalación

Antes de comenzar

- Cumpla con todos los códigos locales de plomería, de construcción y de electricidad.
- Lea estas instrucciones y determine cuáles son los componentes requeridos y sus lugares de instalación, antes de comenzar la instalación.
- Un electricista calificado debe instalar un tomacorriente eléctrico GFCI de 120 V, en la estructura de postes de madera, cerca de la válvula electrónica y el módulo de medios. La interface o interfaces reciben alimentación eléctrica a través de las conexiones con el módulo de medios.
- Instale la válvula y el módulo de medios antes de instalar la interface o interfaces.
- Kohler Co. se reserva el derecho de modificar el diseño de nuestros productos sin previo aviso, tal como se especifica en la lista de precios.

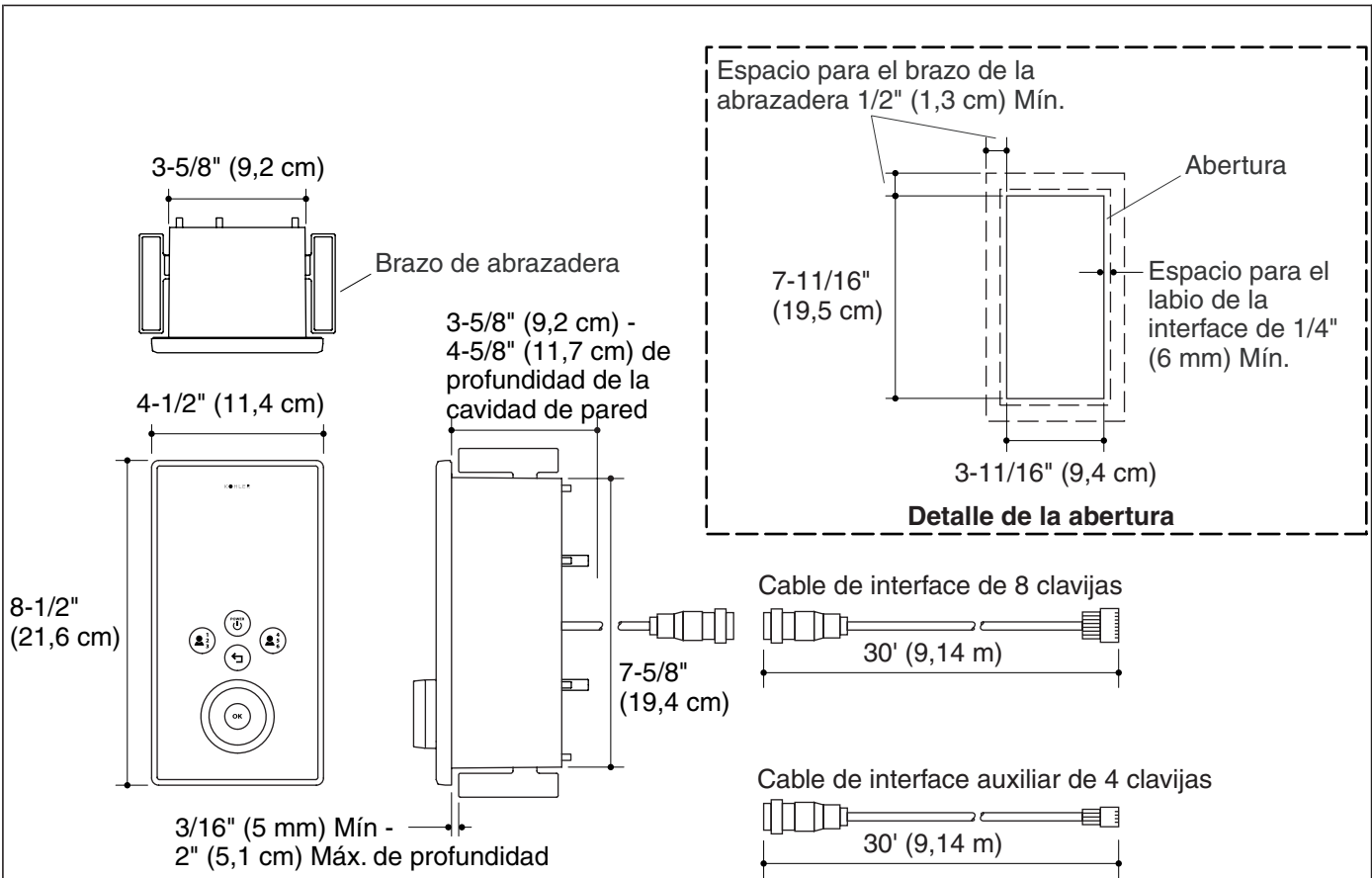
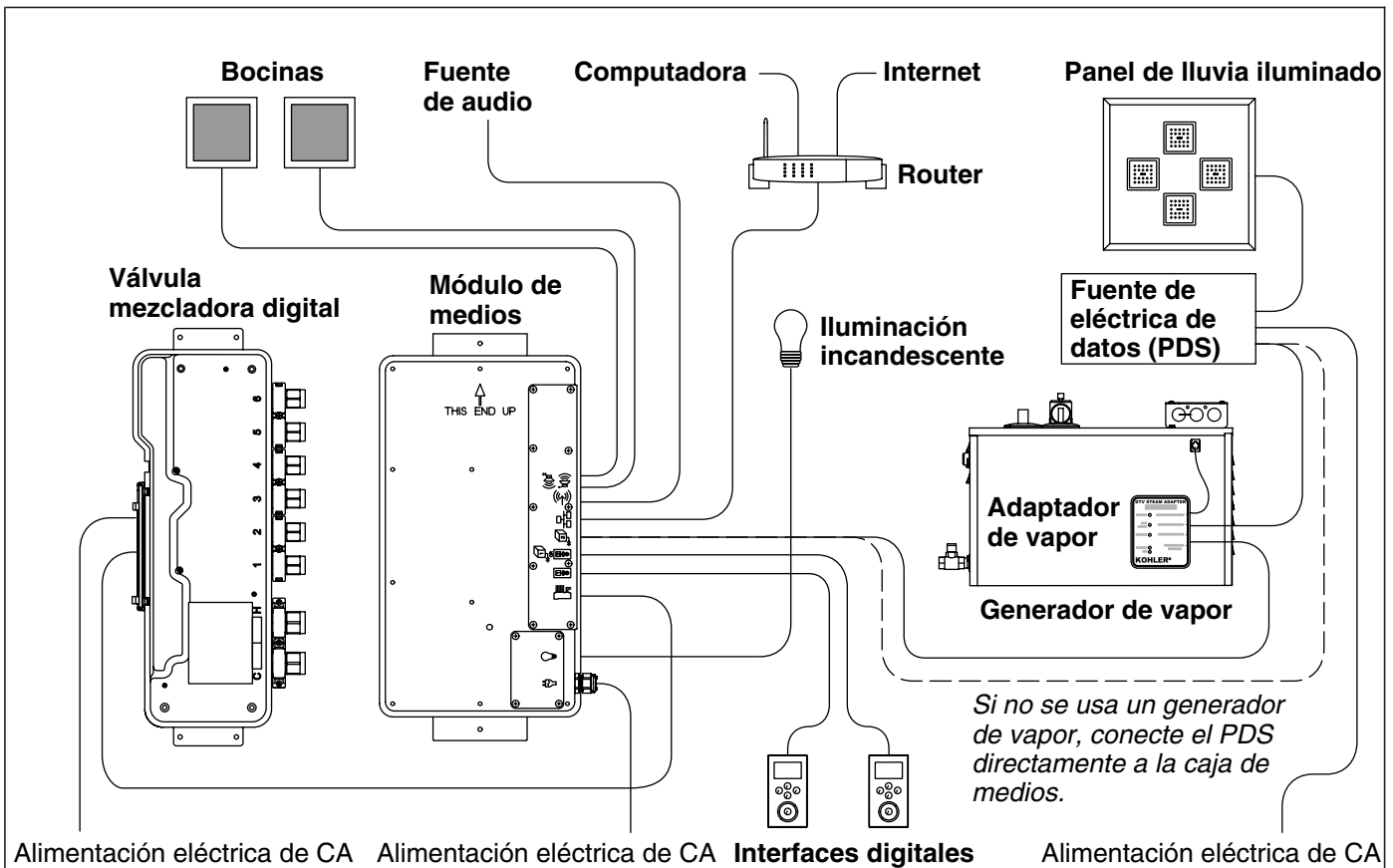

1. Componentes

La interface o interfaces digitales controlan la válvula mezcladora digital, el generador de vapor, el panel de lluvia iluminado y la música por medio del módulo de medios.

Los cables se proveen para conectar la válvula mezcladora digital, las bocinas, la línea de entrada de audio y de Ethernet al módulo de medios. Los cables de la interface del usuario se proveen con la válvula y las interfaces de usuario.

- Determine cuáles son los componentes requeridos y los lugares de instalación, antes de comenzar la instalación.
- Coloque la interface primaria (conexión de 8 clavijas) dentro de la mampara de ducha y la interface auxiliar opcional (conexión de 4 clavijas) fuera de la mampara de ducha.
- Verifique que los componentes se instalen de manera que los cables de conexión alcancen fácilmente entre los puntos de conexión.
- Consulte la guía de instalación provista con cada producto para obtener las necesidades específicas de instalación.

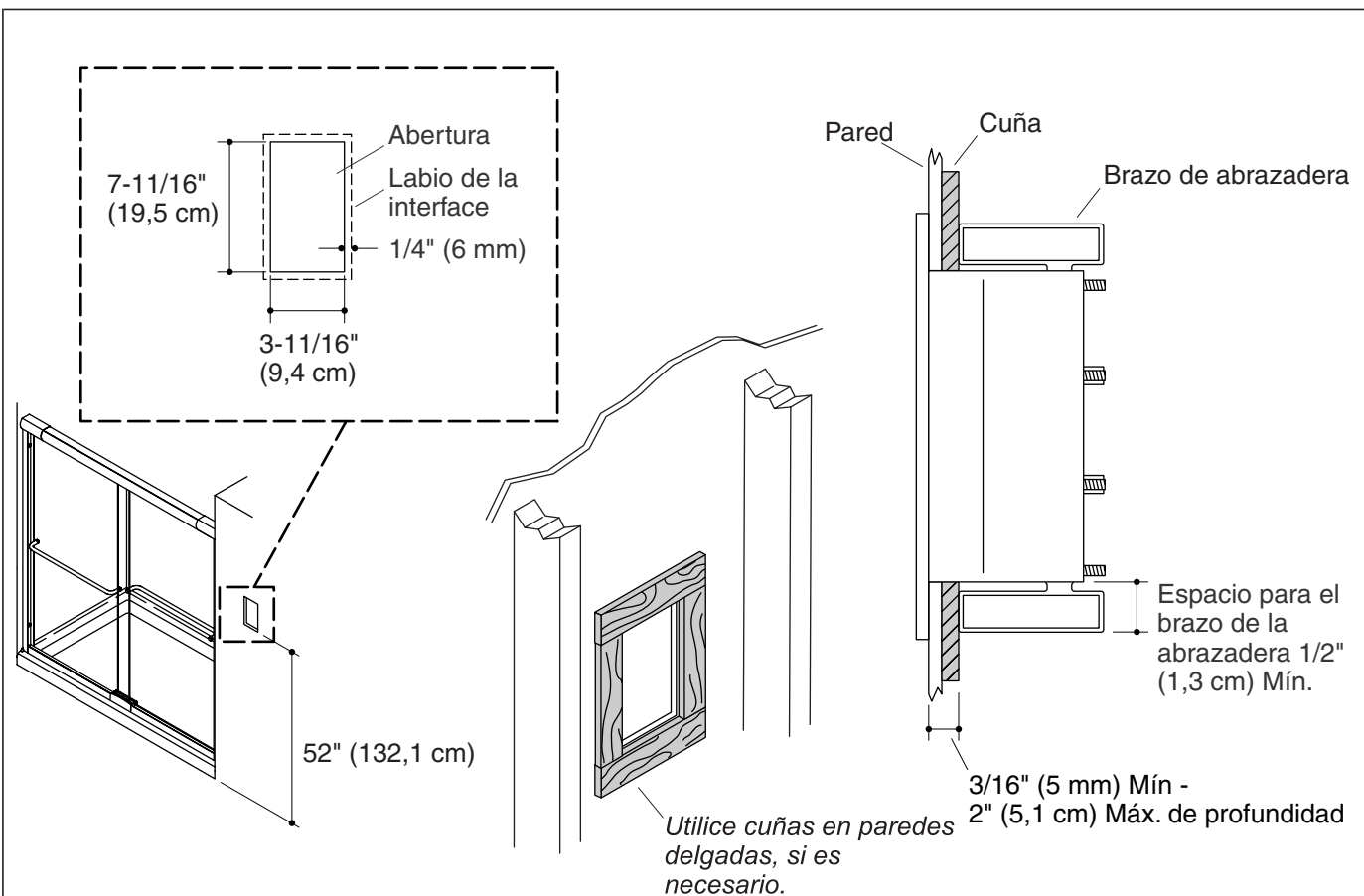

2. Prepare el sitio

¡IMPORTANTE! Se muestran ilustraciones de instalación vertical; para las instalaciones de interface horizontal, oriente la abertura de manera apropiada.

NOTA: Prevea para que se sobreponga de 1/4" (6 mm) del labio de la manga de pared y una separación mínima de 1/2" (1,3 cm) alrededor de la parte posterior de la abertura para permitir que los clips enganchen completamente.

- Consulte el diagrama de instalación. Con un lápiz, marque la líneas de corte en la pared acabada.
- Con cuidado corte la abertura en la pared acabada siguiendo la línea trazada con lápiz.
- Para materiales delgados de acabado de la pared de menos de 3/16" (5 mm), utilice cuñas alrededor de la parte posterior de la abertura para proveer el soporte adecuado para montar la manga de pared de la interface.

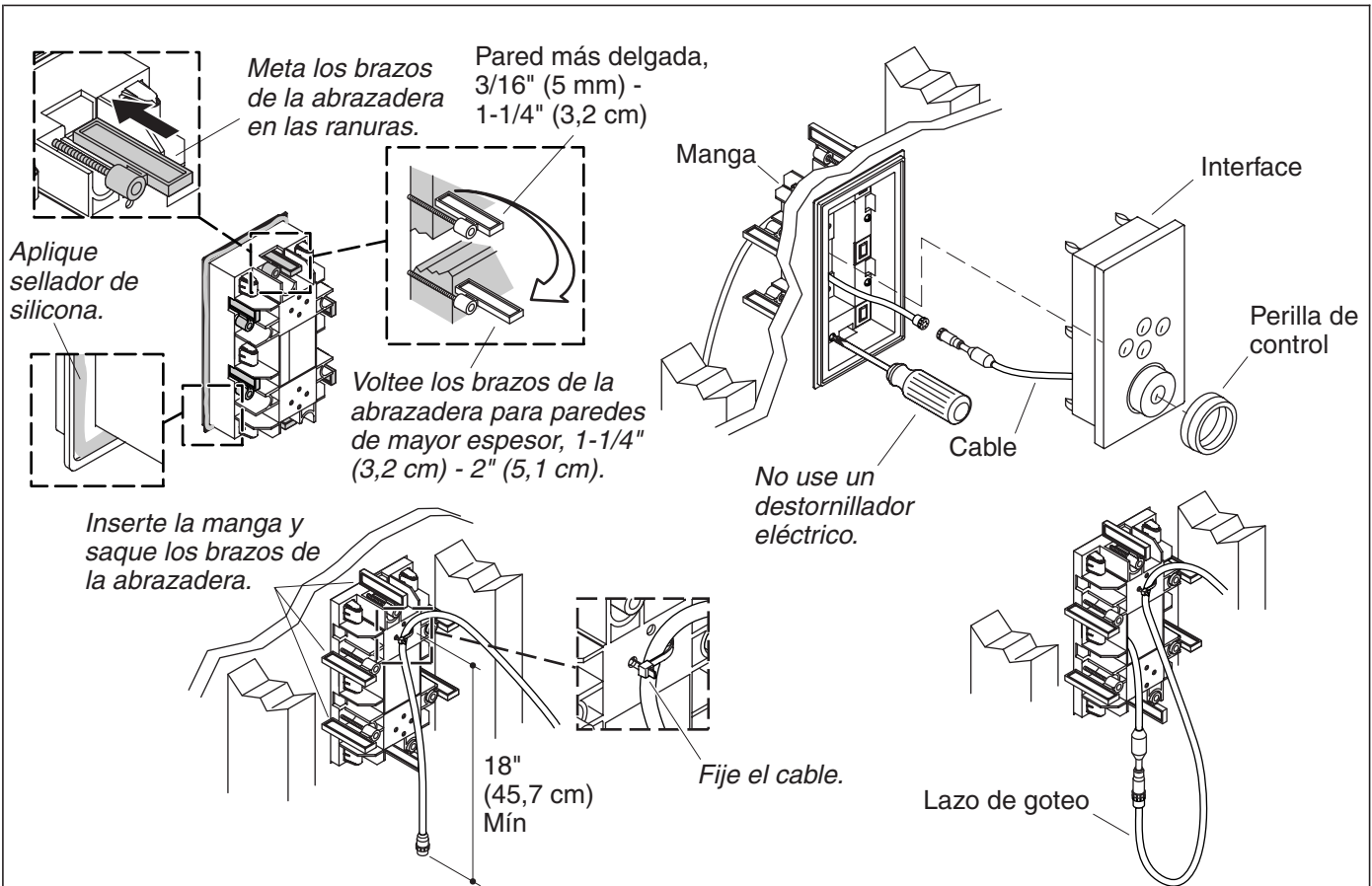

3. Instale la interface



PRECAUCIÓN: Riesgo de daños al producto. No utilice destornilladores eléctricos para instalar la interface.

NOTA: Los brazos de la abrazadera se pueden quitar y voltear para permitir la instalar en paredes de mayor espesor.

- Mida el espesor de la pared acabada.
- Si corresponde, voltee los brazos del clip para permitir materiales de pared de mayor espesor. Consulte la ilustración mostrada arriba.
- Fije el cable de la interface, desde la válvula, con una atadura a la parte posterior de la manga de pared dejando aproximadamente 18" (45,7 cm) de cable colgando libremente.
- Inserte el extremo libre del cable de la interface en la abertura de la manga de pared.
- Meta los brazos de la abrazadera en las ranuras de la manga.
- Aplique una tira de sellador de silicona en la ranura alrededor de la parte posterior del labio de la manga.
- Inserte la manga en la abertura.
- Gire los brazos de la abrazadera de modo que estén perpendiculares con la abertura.
- Apriete a mano los tornillos. No apriete demasiado.
- Limpie el exceso de sellador de alrededor del frente de la manga. Tenga cuidado de no ensuciar de sellador la superficie exterior de la manga.
- Retire el tapón de los cables de la interface.
- Conecte la interface al cable de la interface.

Instale la interface (cont.)

- Con cuidado pase la conexión a través del orificio en la manga de pared y dentro de la cavidad de la pared. Un lazo de goteo se formará automáticamente en el cable.
- Verifique que el empaque esté en su lugar en la interface.
- Deslice el cuerpo de la interface en la manga.
- Presione con firmeza la interface con las palmas de sus manos hasta que encaje en su lugar.
- Instale la perilla de control.

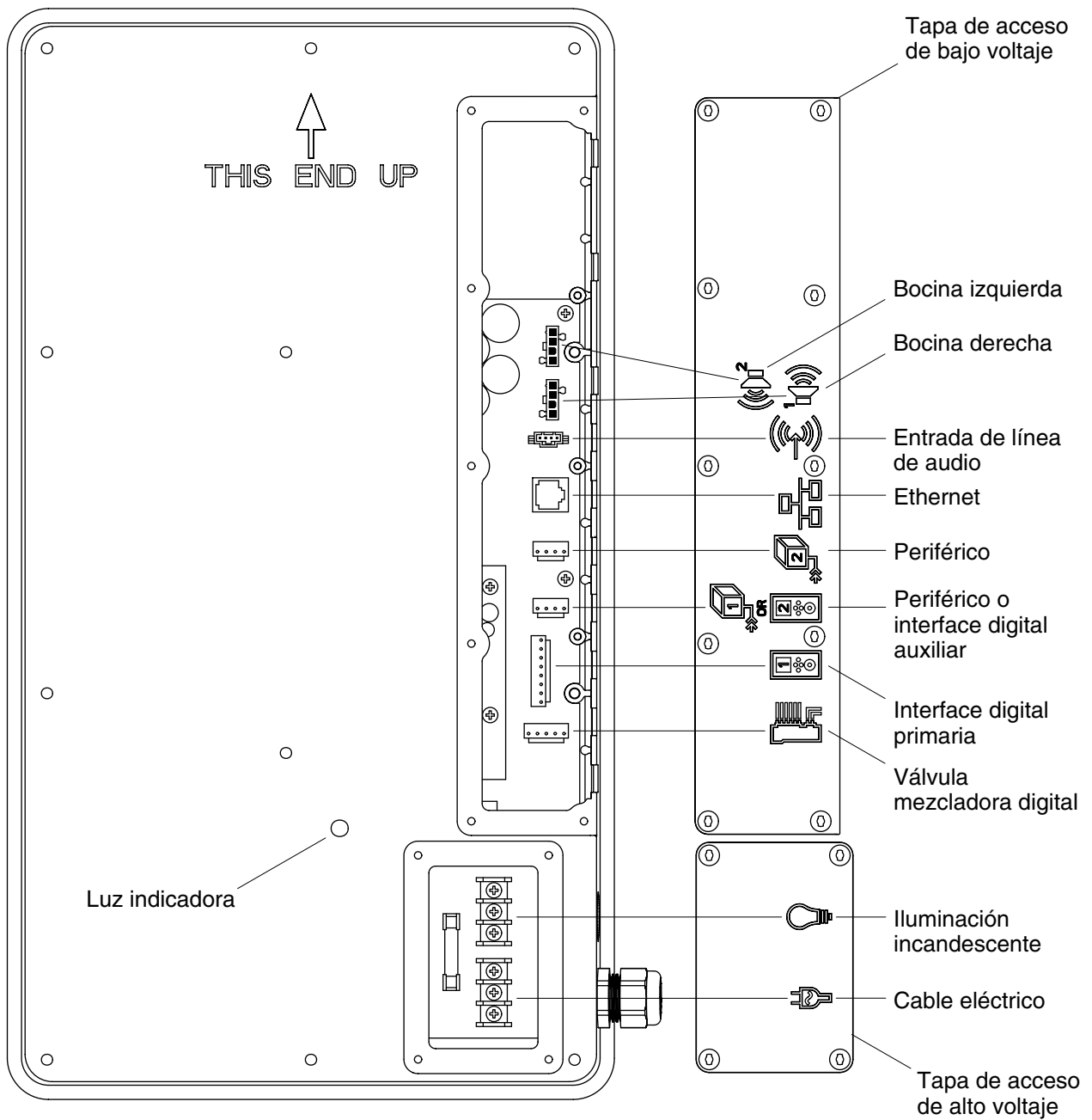

Clave de conexiones

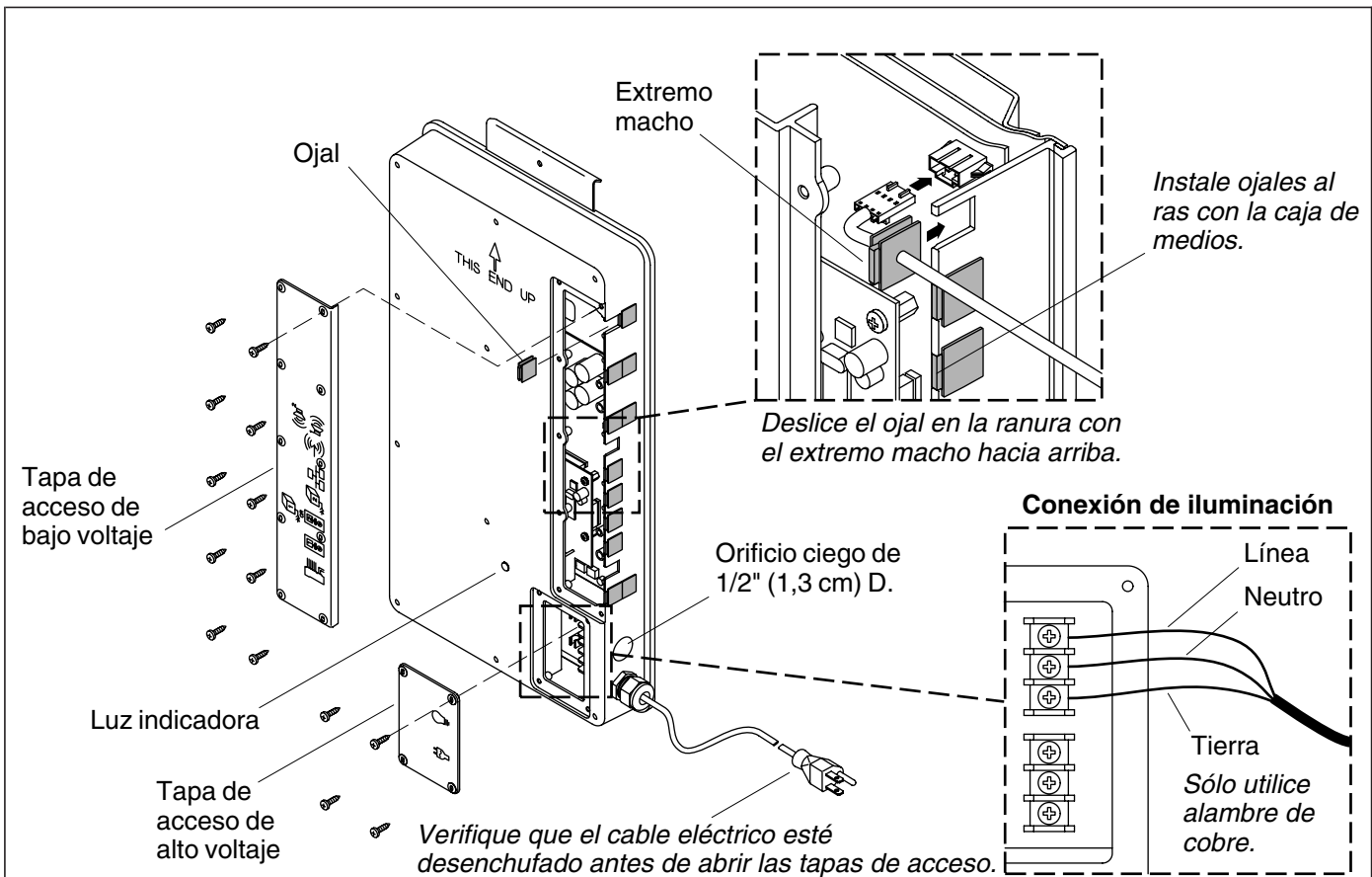

4. Conecte la interface o interfaces



PRECAUCIÓN: Riesgo de descarga eléctrica o de daños al producto. Asegúrese de que el cable eléctrico para el módulo de medios esté desenchufado antes de retirar las tapas de acceso.

- Retire la tapa de acceso de bajo voltaje del módulo de medios.
- Retire los ojales de los lugares donde se instalará el cable o cables de la interface. Consulte la "Clave de conexiones".
- Presione suavemente cada conexión hasta que encaje.
- Deslice el ojal del cable en la ranura con el extremo macho hacia arriba. Verifique que el ojal esté bien asentado.

5. Termine la instalación

- Si aún no se han instalado, instale los componentes adicionales en este momento según las instrucciones de instalación provistas con los productos. Para conectar al módulo de medios, consulte la sección "Conecte los componentes" en la Guía de instalación del módulo de medios.
- Vuelva a instalar las tapas de acceso del módulo de medios. No apriete demasiado.

6. Verificación de la instalación

- Enchufe la fuente de alimentación del módulo de medios al tomacorriente. Verifique que la luz indicadora del módulo de medios se encienda y pulse.
- Abra el suministro de agua a la válvula.
- Revise todas las conexiones para asegurarse que no haya fugas y ajuste según sea necesario.

Verificación de la instalación (cont.)

- Active el suministro eléctrico principal. Debe escuchar que la válvula enciende y el icono de encendido/apagado de la interface del usuario se encenderá con una luz intermitente color verde.
- Si aún no lo ha hecho, consulte la "Guía del usuario de la interface digital" para configurar la interface.

NOTA: Para obtener más información sobre el uso de la interface del usuario y sus menús, consulte la Guía del usuario de la interface del usuario.

- En el menú principal de la interface, seleccione DUCHA > Opciones > Todos abiertos. Esto seleccionará todos los componentes conectados y purgará el aire del sistema.
- Revise que no haya fugas y ajuste según sea necesario.
- Verifique que el flujo de agua sea suficiente para las necesidades de su ducha.

Procedimiento para resolver problemas



PRECAUCIÓN: Riesgo de lesiones personales. La válvula puede tener agua caliente, tenga cuidado al drenar el agua residual.

¡IMPORTANTE! Cierre el suministro de agua y desconecte el suministro eléctrico a la válvula antes de realizar el mantenimiento.

Se recomienda que un representante de servicio autorizado de Kohler Co. realice todo el mantenimiento de la válvula.

Esta guía para resolver problemas está diseñada únicamente como ayuda general. Para preguntas de servicio o instalación, llame al 1-800-4-KOHLER.

Tabla para resolver problemas de la interface

Síntomas	Causa probable	Acción recomendada
1. El panel de control no se ilumina.	<p>A. La fuente de alimentación eléctrica no está enchufada en el tomacorriente.</p> <p>B. La conexión de la fuente de alimentación eléctrica al módulo de medios puede estar floja o desconectada.</p> <p>C. Las conexiones del cable de la interface pueden estar flojas o desconectadas.</p> <p>D. El interruptor de circuito se ha disparado.</p> <p>E. Se puede requerir el restablecimiento de la memoria del módulo de medios.</p> <p>F. Si ninguna de las acciones recomendadas para los problemas anteriores corrige el síntoma, la válvula o la interface requiere servicio.</p>	<p>A. Enchufe la fuente de alimentación al tomacorriente.</p> <p>B. Revise todas las conexiones de la fuente de alimentación al módulo de medios y vuelva a conectar si es necesario.</p> <p>C. Revise todas las conexiones del cable de la interface, conecte si es necesario.</p> <p>D. Restablezca la corriente eléctrica (reset) del interruptor de circuito.</p> <p>E. Desconecte y vuelva a conectar la fuente de alimentación eléctrica del módulo de medios.</p> <p>F. Consulte a su representante de servicio autorizado de Kohler Co.</p>
2. El indicador de encendido de la interface pulsa pero no se enciende.	<p>A. Las conexiones del cable de la interface pueden estar flojas o desconectadas.</p> <p>B. Si la acción recomendada anteriormente no corrige el síntoma, la interface o la válvula requiere servicio.</p>	<p>A. Revise todas las conexiones del cable de la interface, conecte si es necesario.</p> <p>B. Consulte a su representante de servicio autorizado de Kohler Co.</p>

Procedimiento para resolver problemas (cont.)

Tabla para resolver problemas de la interface

Síntomas	Causa probable	Acción recomendada
3. La interface funciona normalmente pero no fluye agua de los componentes.	<p>A. Las conexiones de entrada/salida pueden estar obstruidas.</p> <p>B. Los suministros del agua fría y caliente no están abiertos.</p> <p>C. Se puede requerir el restablecimiento de la memoria de la válvula o del módulo de medios.</p> <p>D. Error del sistema.</p> <p>E. Si ninguna de las acciones recomendadas para los problemas anteriores corrige el síntoma, el módulo de medios requiere servicio.</p>	<p>A. Verifique que no haya suciedad u obstrucciones en las entradas y las salidas. Limpie las rejillas de entrada. Consulte la sección "Limpie las rejillas de entrada" de la Guía del usuario de la válvula.</p> <p>B. Abra el suministro de agua a la válvula.</p> <p>C. Desconecte y vuelva a conectar la fuente de alimentación eléctrica de la válvula o del módulo de medios.</p> <p>D. Vea si la interface del usuario tiene un código de error. Consulte la sección "Diagnóstico" en la Guía del usuario de la interface digital.</p> <p>E. Consulte a su representante de servicio autorizado de Kohler Co.</p>
4. Flujo continuo.	A. El sistema no se apaga.	A. Cierre el suministro de agua y desconecte el suministro eléctrico, y comuníquese con su representante de servicio autorizado de Kohler Co.
5. La interface primaria y la auxiliar están iluminadas, pero la interface auxiliar parece no funcionar.	A. La función de bloqueo está habilitada.	A. Inhabilite en el modo de configuración.
6. Es difícil leer la pantalla.	<p>A. El contraste no está optimizado.</p> <p>B. El brillo no está optimizado.</p>	<p>A. Ajuste el contraste en el menú de valores de la interface del usuario.</p> <p>B. Ajuste el brillo en el menú de valores de la interface del usuario.</p>
7. La terapia de masaje y temperatura no funciona.	A. Las funciones de la terapia de masaje y temperatura no están habilitadas.	A. Habilite las funciones de la terapia de masaje y temperatura utilizando la interface del usuario.

Tabla para resolver problemas de la válvula

Síntomas	Causa probable	Acción recomendada
1. La temperatura máxima de la mezcla está muy caliente o muy fría.	<p>A. Valor de temperatura máxima incorrecto.</p> <p>B. Si la acción recomendada anteriormente no corrige el síntoma, la interface o la válvula requiere servicio.</p>	<p>A. Consulte la sección "Fijar la temperatura máxima" en la Guía del usuario de la interface digital.</p> <p>B. Consulte a su representante de servicio autorizado de Kohler Co.</p>
2. Flujo continuo.	A. El sistema no se apaga.	A. Cierre el suministro de agua y desconecte el suministro eléctrico, y comuníquese con su representante de servicio autorizado de Kohler Co.

Procedimiento para resolver problemas (cont.)

Tabla para resolver problemas de la válvula

Síntomas	Causa probable	Acción recomendada
3. El modo de masaje se apaga pero el agua continúa fluyendo de la cabeza o cabezas de ducha.	<p>A. Caudales dispares entre las salidas de la válvula.</p> <p>B. Fluctuación de la presión de entrada.</p> <p>C. Diferencia de presión mayor que 5 psi (34,5 kPa) entre los suministros de agua caliente y fría.</p>	<p>A. Verifique que la instalación tenga un jet - cuerpo por salida de válvula y que utilice jets - cuerpo de la misma capacidad de flujo. Si es necesario, comuníquese con el instalador para verificar la instalación.</p> <p>B. Instale reguladores de presión en las líneas de suministro.</p> <p>C. Instale reguladores de presión para que los suministros estén dentro de 5 psi (34,5 kPa) uno del otro.</p>
4. Sólo agua fría fluye de las salidas.	<p>A. El suministro de agua caliente no está abierto o no está conectado a la entrada de la válvula.</p> <p>B. La entrada de agua caliente está obstruida.</p> <p>C. Si ninguna de las acciones recomendadas para los problemas anteriores corrige el síntoma, la válvula requiere servicio.</p>	<p>A. Verifique que el suministro de agua caliente esté abierto y conectado a la entrada de la válvula.</p> <p>B. Verifique que la rejilla de entrada del agua caliente no tenga obstrucciones. Limpie o reemplace la rejilla de entrada. Consulte la Guía del usuario de la válvula.</p> <p>C. Consulte a su representante de servicio autorizado de Kohler Co.</p>
5. Caudal reducido o fluctuante. La válvula funciona correctamente.	<p>A. Las conexiones de entrada/salida pueden estar obstruidas.</p> <p>B. La presión de salida de agua es baja.</p> <p>C. Flujo fluctuante.</p> <p>D. Si ninguna de las acciones recomendadas para los problemas anteriores corrige el síntoma, la válvula requiere servicio.</p>	<p>A. Verifique que no haya suciedad u obstrucciones en las entradas y las salidas. Limpie las rejillas de entrada. Consulte la sección "Limpie las rejillas de entrada" de la Guía del usuario de la válvula.</p> <p>B. Verifique que el caudal esté al mínimo requerido o más alto. Consulte la sección "Especificaciones" en la Guía del usuario de la válvula.</p> <p>C. Verifique que las presiones dinámicas de entrada estén dentro de las especificaciones. Consulte la sección "Especificaciones" en la Guía del usuario de la válvula.</p> <p>D. Consulte a su representante de servicio autorizado de Kohler Co.</p>
6. Cambio o altibajas en la temperatura de mezcla.	<p>A. La temperatura del agua fluctúa.</p> <p>B. Fluctuación de la temperatura del suministro de agua caliente.</p>	<p>A. Verifique que los diferenciales de temperatura de entrada sean suficientes. Consulte la sección "Especificaciones" en la Guía del usuario de la válvula.</p> <p>B. Verifique y haga los ajustes necesarios.</p>

Procedimiento para resolver problemas (cont.)

Tabla para resolver problemas de la válvula

Síntomas	Causa probable	Acción recomendada
	<p>C. Diferencia de presión mayor que 5 psi (34,5 kPa) entre los suministros de agua caliente y fría.</p> <p>D. Si ninguna de las acciones recomendadas para los problemas anteriores corrige el síntoma, la válvula requiere servicio.</p>	<p>C. Instale reguladores de presión para que los suministros estén dentro de 5 psi (34,5 kPa) uno del otro.</p> <p>D. Consulte a su representante de servicio autorizado de Kohler Co.</p>
<p>7. Fuga de agua en la válvula. PRECAUCIÓN: Riesgo de lesiones personales o daños al producto. Desconecte la energía eléctrica principal y cierre el suministro de agua.</p>	<p>A. Las conexiones no están aseguradas.</p> <p>B. Los sellos están gastados o dañados.</p> <p>C. Fuga interna.</p>	<p>A. Revise todas las conexiones. Realice los ajustes necesarios.</p> <p>B. Adquiera el paquete de sellos de servicio y cambie todos los sellos.</p> <p>C. La unidad requiere reconstrucción. Consulte a un representante de servicio autorizado de Kohler Co.</p>
<p>8. Sólo sale agua caliente, la válvula se apaga.</p>	<p>A. Las líneas de agua fría y caliente están invertidas.</p>	<p>A. Intercambie las conexiones de los suministros del agua fría y caliente. Verifique que el suministro de agua caliente esté conectado a la entrada identificada con la letra "H" y que el suministro de agua fría esté conectado a la entrada identificada con la letra "C."</p>

Tabla para resolver problemas de música

Síntomas	Causa probable	Acción recomendada
<p>1. Las bocinas no producen sonido en la configuración de dos bocinas.</p>	<p>A. Cable de bocina no conectado correctamente.</p>	<p>A. Asegúrese de que los cables estén bien instalados dentro de las conexiones del Módulo de Medios y a las bocinas izquierda y derecha.</p>
<p>2. Las bocinas no producen sonido en la configuración de cuatro bocinas.</p>	<p>A. Bocina dañada o bocina no enchufada.</p>	<p>A. Asegúrese de que las bocinas en buen estado de funcionamiento estén bien instaladas dentro de las conexiones del Módulo de Medios y a ambos juegos de terminales en cada uno de los cables izquierdo y derecho.</p>
<p>3. Después de tocar música con alto volumen, la música para aunque una canción esté bien seleccionada.</p>	<p>A. Apagado térmico.</p>	<p>A. Apague el sistema por 1 hora para dejar enfriar la unidad. Asegúrese de que el área donde está instalada la unidad no exceda de 104°F (40°C).</p>
<p>4. El menú Biblioteca no está disponible.</p>	<p>A. Se negó el acuerdo de Roku.</p>	<p>A. Ingrese al menú de valores, seleccione "Sistema", seleccione "Software de música", seleccione "Acuerdo de Roku" y seleccione "SI".</p>
<p>5. El servidor de música no está disponible.</p>	<p>A. La red inalámbrica no está bien configurada.</p> <p>B. El cable de red no está conectado a la entrada correcta del router/interruptor.</p>	<p>A. Ingrese al menú de valores, seleccione "Sistema", seleccione "Seguridad WiFi", seleccione "Nombre de red", seleccione "Clave WEP/WPA" y escriba la clave de seguridad.</p> <p>B. Conecte el Módulo de Medios a los puertos de ethernet del router/interruptor.</p>

Procedimiento para resolver problemas (cont.)

Tabla para resolver problemas de música

Síntomas	Causa probable	Acción recomendada
	<p>C. La computadora de su casa no tiene instalado/funcionando un servidor de medios compatible.</p> <p>D. El servidor de medios en la computadora de su casa no está configurada para compartir archivos.</p> <p>E. Se seleccionó la región Wi-Fi incorrecta.</p>	<p>C. Instale/abra uno de los servidores de medios compatibles tales como iTunes®, Microsoft® Windows® Media Connect, Rhapsody™ o Musicmatch® en su computadora y cargue su música favorita en la biblioteca del servidor.</p> <p>D. Consulte el menú de ayuda del servidor de medios para configurar correctamente la función de compartir archivos.</p> <p>E. Ingrese al menú de valores, seleccione "Sistema", seleccione "Software de música", seleccione "Región" y seleccione la región geográfica adecuada que corresponda a su router Wi-Fi.</p>
<p>6. Tengo una red inalámbrica pero my Módulo de Medios no se conecta a la red.</p>	<p>A. El cable de Ethernet está enchufado.</p> <p>B. El Módulo de medios no está en el rango de Wi-Fi.</p> <p>C. No se ingresó una clave WEP para una red con seguridad.</p> <p>D. El router no está configurado para 802.11b.</p>	<p>A. Asegúrese de que un cable de Ethernet no esté enchufado al conector ethernet del Módulo de Medios.</p> <p>B. Asegúrese de que el Módulo de Medios esté dentro del rango de su red Wi-Fi.</p> <p>C. Ingrese al menú de valores, seleccione "Sistema", seleccione "Seguridad WiFi", seleccione "Nombre de red", seleccione "Clave WEP" y escriba la clave de seguridad.</p> <p>D. Asegúrese de que el punto de acceso/router esté configurado para permitir clientes 802.11b.</p>
<p>7. El Módulo de Medios no se puede conectar a un servidor iTunes si se está ejecutando el software de firewall.</p>	<p>A. El firewall no está configurado correctamente para permitir compartir música de iTunes.</p>	<p>A. Asegúrese de que el software de firewall esté configurado para permitir compartir música de iTunes. Para una Mac: Abra System Preferences. Seleccione el icono Sharing y haga clic en la ficha firewall. Seleccione la opción "iTunes Music Sharing." Para una PC: Consulte la documentación para cambiar los valores del software de firewall. Si ejecuta Windows XP service pack 2, abra "Security Center," seleccione "Windows Firewall," haga clic en la ficha "Exceptions", y verifique que iTunes esté habilitado. Si no, utilice "Add Programs" para habilitarlo. Después de hacer estos cambios, reinicie el Módulo de Medios desconectando y volviendo a conectar la energía eléctrica de CA.</p>

Procedimiento para resolver problemas (cont.)

Tabla para resolver problemas de música

Síntomas	Causa probable	Acción recomendada
<p>8. El Módulo de Medios no tiene acceso a la biblioteca Windows Media Connect.</p>	<p>A. Windows Media Connect no está configurada para compartir.</p>	<p>A. Asegúrese de que la computadora que contiene su biblioteca de música esté encendida y que Windows Media Connect esté funcionando (el icono debe estar visible en la bandeja de tareas). Con el Módulo de Medios encendido y conectado a su red, asegúrese de que el Módulo de medios sea un dispositivo autorizado. Inicie Windows Media Connect a través de su Panel de Control. En la pantalla de asistente, desplácese en la lista de dispositivos. Si el Módulo de Medios no está en la lista, haga clic en el botón "Add" en la parte inferior de la lista. Haga clic en el Módulo de Medios, y luego haga clic en "OK". Debe aparecer en la lista de dispositivos autorizados. Haga clic en "Done". Apague y vuelva a encender el Módulo de Medios desconectándolo de la energía de CA del tomacorriente de la pared.</p>
<p>9. El Módulo de Medios no tiene acceso a la biblioteca iTunes.</p>	<p>A. iTunes no se está ejecutando.</p> <p>B. iTunes no está configurada para compartir.</p> <p>C. iTunes no responde a los comandos del Módulo de Medios.</p>	<p>A. Asegúrese de que la computadora que contiene su biblioteca de iTunes esté encendida y que iTunes se esté ejecutando.</p> <p>B. En iTunes, asegúrese de activar la opción "music sharing". Vaya al menú iTunes>Preferences o Edit>Preferences para usuarios de PC. En el cuadro de diálogo que aparece, haga clic en el icono "Sharing", luego seleccione la opción "Share my music" para habilitar la función compartir en su red local.</p> <p>C. Cierre y vuelva a iniciar iTues en su computadora.</p>
<p>10. Puedo ver mi biblioteca iTunes en la lista de bibliotecas, pero cuando trato de conectar, la conexión falla.</p>	<p>A. iTunes no está configurada para compartir.</p>	<p>A. En iTunes, asegúrese de activar la opción "music sharing". Vaya al menú iTunes>Preferences o Edit>Preferences para usuarios de PC. En el cuadro de diálogo que aparece, haga clic en el icono "Sharing", luego seleccione la opción "Share my music" para habilitar la función compartir en su red local.</p>

Procedimiento para resolver problemas (cont.)

Tabla para resolver problemas de música

Síntomas	Causa probable	Acción recomendada
	<p>B. El Módulo de Medios no tiene asignada una dirección IP.</p>	<p>B. El Módulo de Medios no tenía asignada una dirección IP vía DHCP, pero la PC si la tenía. En esta situación, el Módulo de Medios puede ver la biblioteca vía Rendezvous, pero no puede conectarse a la biblioteca. Para verificar la dirección del Módulo de Medios: Ingrese al menú de valores, seleccione "Sistema", seleccione "Música", seleccione "Dirección IP de Roku". Si su dirección IP tiene el formato 169.254.xxx.xxx, el Módulo de Medios no obtuvo una dirección con asignación DHCP. Verifique la configuración del router para asegurar que esté configurado para asignar direcciones DHCP. Apague y vuelva a encender el Módulo de Medios desconectándolo de la energía de CA del tomacorriente de la pared.</p>
<p>11. El Módulo de Medios no tiene acceso a la biblioteca Musicmatch.</p>	<p>A. Musicmatch no se está ejecutando.</p> <p>B. Musicmatch no está configurada para compartir.</p>	<p>A. Asegúrese de que la computadora que contiene su biblioteca de música esté encendida.</p> <p>B. Asegúrese de que Musicmatch tenga habilitada la opción de compartir música. En el menú principal Musicmatch, haga clic en Options/Settings. Haga clic en la ficha "CD Lookup/Connectivity." Haga clic en los botones junto a "Enable music server" y "Universal Plug and Play." No es necesario que Musicmatch se esté ejecutando mientras utiliza el Módulo de Medios; una vez habilitada, el servidor UpnP se ejecuta en el fondo. Apague y vuelva a encender el Módulo de Medios desconectándolo de la energía de CA del tomacorriente de la pared.</p>
<p>12. El Módulo de Medios está conectado a mi red vía cable ethernet, pero no está habilitado para tocar el radio de Internet y algunas veces falla en ubicar, conectarse a, o tocar música de mis servidores de música.</p>	<p>A. El Módulo de Medios no tiene asignada una dirección IP.</p> <p>B. El cable de Ethernet no sirve.</p>	<p>A. Determine la dirección del Módulo de Medios ingresando al menú de valores, seleccione "Sistema", seleccione "Música", seleccione "Dirección IP de Roku". Si su dirección IP tiene el formato 169.254.xxx.xxx, el Módulo de Medios no obtuvo una dirección con asignación DHCP. Verifique la configuración del router para asegurar que esté configurado para asignar direcciones DHCP. Apague y vuelva a encender el Módulo de Medios desconectándolo de la energía de CA del tomacorriente de la pared.</p> <p>B. Reemplace el cable de ethernet.</p>

Procedimiento para resolver problemas (cont.)

Tabla para resolver problemas de música

Síntomas	Causa probable	Acción recomendada
13. No sale sonido de las bocinas.	<p>A. La canción está en pausa.</p> <p>B. El volumen está muy bajo.</p>	<p>A. Asegúrese de que se esté tocando una canción. Si la canción está en pausa, oprima el botón "OK para continuar la reproducción.</p> <p>B. Asegúrese de que el volumen esté lo suficientemente alto para poder disfrutarlo.</p>
14. Algunos archivos de música no se visualizan cuando se examina.	A. Falta la información de etiqueta ID3.	A. Pueden faltar etiquetas de datos ID3. La información acerca de su música, incluyendo el nombre de la canción, el artista, el compositor, el álbum y el estilo generalmente es creada automáticamente por el software que usted utilizó para crear los archivos de CD de audio en el disco duro de su computadora. Este proceso crea datos llamados "etiquetas ID3" para describir cada pista. Si estos datos faltan de sus archivos de música, éstos no aparecerán cuando usted examina esa categoría de datos. Usted puede editar esta información en software de caja de música como iTunes.
15. Un archivo de música no toca.	A. Formato de archivo no compatible.	A. Asegúrese de que su archivo sea de un formato compatible: Servidor de música iTunes: MP3, AAC, ALAC, AIFF y WAV Windows Media Player 11 / Windows Media Connect: MP3, WMA (inclusive DRM WMA) y WAV.
16. Las canciones adquiridas por medio de la tienda de música iTunes no tocan.	A. La canción no es compatible por DRM.	A. Esto es parte del funcionamiento normal. Los archivos DRM AAC (es decir, archivos adquiridos en la tienda de música de Apple) no son compatibles. Esos archivos se detectarán pero son saltados durante la reproducción.
17. No puedo encontrar listas de reproducción que guardé en mi computadora.	A. Algunas listas de reproducción pueden no ser compatibles.	A. Usuarios de iTunes: Asegúrese de que su lista de reproducción haya sido creada en iTunes y que esté visible en su aplicación de iTunes. Usuarios de Windows Media Connect: Asegúrese de que sus listas de reproducción estén guardadas en My Documents\My Music\My Playlists u otra carpeta compartida. Usuarios de Musicmatch: Musicmatch exporta listas de reproducción de una manera no compatible. Usuarios de Slimserver: Asegúrese de que su lista de reproducción sea de un formato de lista de reproducción compatible con Slimserver.

Procedimiento para resolver problemas (cont.)

Tabla para resolver problemas de iluminación

Síntomas	Causa probable	Acción recomendada
1. Las luces de la ducha no se encienden.	<p>A. Los focos de luz están fundidos.</p> <p>B. Se ha fundido un fusible dentro del compartimiento de cableado.</p>	<p>A. Cambie los focos de luz.</p> <p>B. Desenchufe la unidad del tomacorriente de la pared. Abra el compartimiento de cableado de CA. Reemplace el fusible con la pieza de repuesto correcta. Vuelva a instalar la tapa. Enchufe el cable eléctrico otra vez en el tomacorriente de la pared y vuelva a probar.</p>
2. Las luces de la ducha se encienden pero no se atenúan.	A. Se están utilizando el tipo equivocado de focos de luz.	A. En la unidad se deben instalar focos incandescentes, no utilice focos fluorescentes compactos.
3. El fusible de iluminación interno se sigue fundiendo.	A. Se está excediendo la capacidad máxima de wataje.	A. Asegúrese de que wataje total de los focos de luz no exceda de 250 Watts.
4. No hay "Iluminación" en la lista del menú.	A. La iluminación está inhabilitada en el menú de valores.	A. En el menú de valores, habilite la iluminación.

Tabla para resolver problemas del módulo de medios

Síntomas	Causa probable	Acción recomendada
1. El sistema deja de funcionar y el LED de estado está rojo constante.	A. El sistema ha fallado.	A. Apague y vuelva a encender el Módulo de Medios desconectándolo de la energía de CA del tomacorriente de la pared. Si el LED de estado permanece rojo constante después de apagar y volver a encender, reemplace el Módulo de Medios.
2. El sistema deja de funcionar y el LED de estado está apagado.	<p>A. Falla de la fuente de alimentación eléctrica.</p> <p>B. Cableado incorrecto de la fuente de alimentación de CA.</p>	<p>A. Apague y vuelva a encender el Módulo de Medios desconectándolo de la energía de CA del tomacorriente de la pared. Si no hay cambio después de apagar y volver a encender, reemplace el Módulo de Medios.</p> <p>B. Verifique que el Módulo de Medios se haya instalado según el manual de instalación. Asegúrese de que haya energía de CA presente en el tomacorriente donde está enchufado el Módulo de Medios.</p>
3. La música deja de tocar y aparece un error de música.	<p>A. Apagado térmico.</p> <p>B. Carga incorrecta de las bocinas.</p>	<p>A. Apague el sistema por 1 hora para dejar enfriar la unidad. Asegúrese de que el área donde está instalada la unidad no exceda de 104°F (40°C).</p> <p>B. Verifique que la carga de las bocinas sea de 4 a 8 ohms.</p>

Procedimiento para resolver problemas (cont.)

Tabla para resolver problemas del módulo de medios

Síntomas	Causa probable	Acción recomendada
4. Algunas veces los dispositivos (panel de lluvia iluminado, generador de vapor, etc.) no están en el menú, a pesar de que los tengo conectados al Módulo de Medios.	A. Cables dañados o instalación incorrecta de cables.	A. Revise todas las conexiones de cables.
	B. Fluctuación eléctrica	B. Verifique que los dispositivos estén conectados a una fuente de alimentación eléctrica estable.
	C. El dispositivo no está instalado correctamente.	C. Consulte el manual del propietario del dispositivo periférico.
5. No hay visualización en la interface del usuario.	A. El cable de la interface está dañado.	A. Reemplace el cable de la interface.
	B. El cable de la interface no está enchufado.	B. Verifique que el cable de la interface esté correctamente enchufado en la interface en todos los lugares.
	C. La interface o el Módulo de Medios requiere servicio.	C. Consulte a su representante de servicio autorizado de Kohler Co.

USA: 1-800-4-KOHLER
Canada: 1-800-964-5590
México: 001-877-680-1310

kohler.com

THE BOLD LOOK
OF **KOHLER**®

©2007 Kohler Co.

1069764-2-A