



DECOLAV®

Model Number: 9296 Series

Product Description - Roughing-in Dimensions



Grid Drain

- Parts and Accessories
- Without Overflow
- 1 1/4" (3.175cm) Internal Diameter
- Measurement: 2 1/4" x 9 7/8" (5.715cm x 25.0825cm)
- (including tailpiece)
- CSA Certified: CSA B125-01, ASME A112.18.2 - 2002

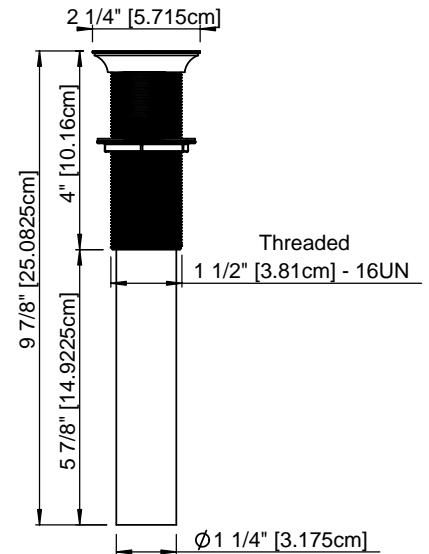

Installation Notes

- Install Lavatory according to manufacturer's provided installation instructions.
- Remove **Drain Nut** and **Hard Washer** from **Drain**.
- Insert **Black Washer** and **Drain** into drain hole of Lavatory as shown.
- Apply Teflon to the exposed male threading of **Drain**.
- Place **Hard Washer** over the exposed male threading of **Drain**.
- Thread **Drain Nut** onto **Drain**.
- **NOTE: DO NOT OVERTIGHTEN DRAIN!**
- If needed, trim off excess **Tailpiece** for appropriate length.
- Apply Teflon to exposed male threading of **Tailpiece** and tighten.
- Install waste system.
- Check for leakage.

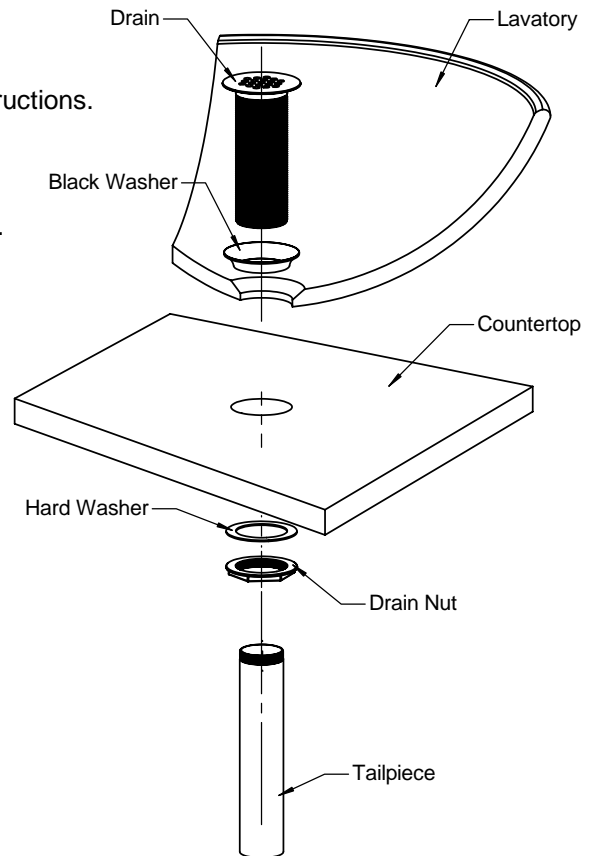

Customer Service
 561-274-2110
 www.decolav.com



Descripción del producto- Medidas del producto



Desagüe de rejilla

- Partes y Accesorios
- Sin Rebosadero
- Diámetro interno de 1.25" (3.175 cm)
- Medidas: 2 1/4" x 9 7/8" (5.715cm x 25.0825 cm)
(Incluye la pieza de conexión)
- Certificación de CSA: CSA B125-01, ASME A112.18.2 - 2002

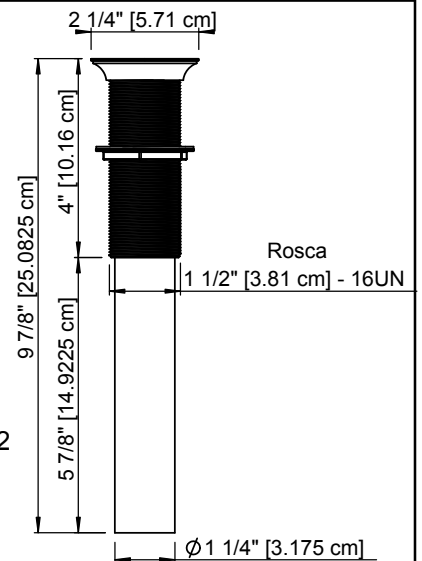

Notas de la instalación

- Instale el lavamanos según las instrucciones de instalación del fabricante.
- Extraiga la **tuerca del desagüe** y la **arandela rígida** del desagüe.
- Inserte la **arandela negra** y el **desagüe** en el agujero del lavamanos como se muestra.
- Aplique teflón en la rosca macho expuesta del **desagüe**.
- Coloque la **arandela rígida** en la rosca macho expuesta del **desagüe**.
- Enrosque la **tuerca del desagüe** en el **desagüe**.
- **NOTA: NO AJUSTE DEMASIADO EL DESAGÜE**
- Si es necesario, recorte la **pieza de conexión** según el largo apropiado.
- Aplique teflón en la rosca macho expuesta de la **pieza de conexión** y ajuste.
- Instale el sistema de drenaje.
- Compruebe que no haya fugas.

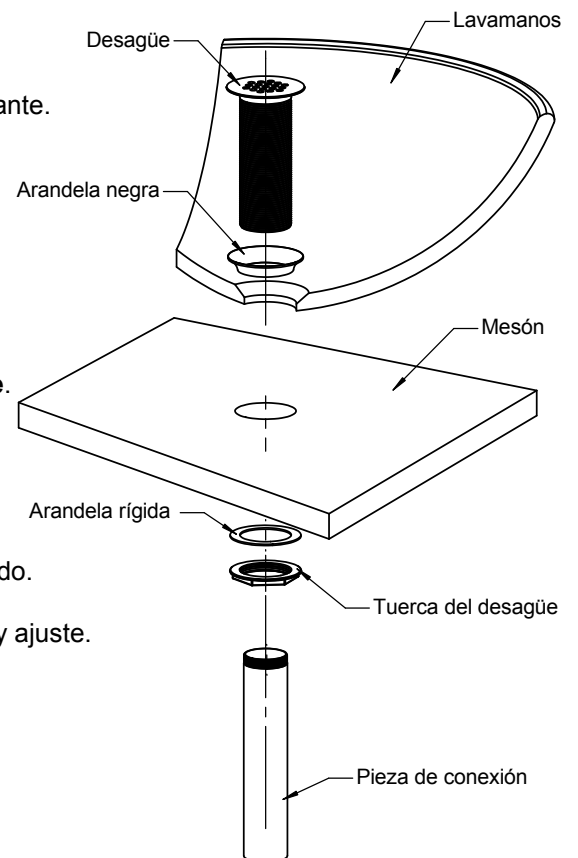



Description du produit- Dimensions du produit



Drain grille

- Pièces et accessoires
- Sans trop-plein
- Diamètre intérieur de 1,25 po (3,175 cm)
- Mesure: 2 1/4 po x 9 7/8 po (5,715 cm x 25,0825 cm) (incluant pièce de raccordement)
- Certifié CSA : CSA B125-01, ASME A112.18.2 - 2002

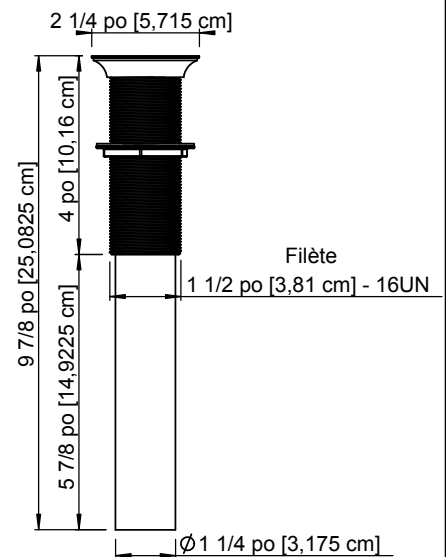

Notes d'installation

- Installez le lavabo selon les directives d'installation du fabricant.
- Retirez du drain l'écrou de vidange et la rondelle dure.
- Insérez la **rondelle noire** et le **drain** dans l'orifice d'évacuation du lavabo, tel qu'illustré.
- Appliquez le téflon au filetage mâle à découvert **du drain**.
- Placez la **rondelle dure** sur le filetage mâle à découvert **du drain**.
- Filetez l'**écrou de vidange** sur le **drain**.
- **REMARQUE : NE SERREZ PAS LE DRAIN DE FAÇON EXCESSIVE!**
- Au besoin, retirez les éléments superflus **de la pièce de raccordement** pour obtenir une longueur appropriée.
- Appliquez le téflon au filetage mâle à découvert **de la pièce de raccordement** et serrez.
- Installez le circuit d'évacuation.
- Vérifiez qu'il n'y a pas de fuite.

